

## Vorkenklemmen

**PGK**

De vorkenklem Type **PGK** heeft een verstelbereik tot buiten de framebreedte. Ze kan zowel lasten op als tussen de vorken (geklemd) opnemen. In combinatie met opschuiflossen is het mogelijk diverse goederen palletloos te transporteren. Goed zicht en een compacte bouw kenmerken het apparaat. Standaard voorzien van ventielgestuurde sidschift.

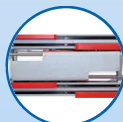
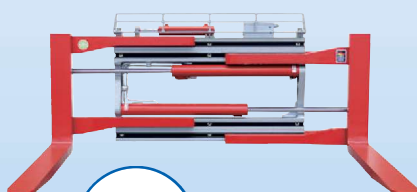

Optioneel: cilinder bescherming

### Type **PGK-S**, separate sidschift, geschroefde vorken

\*Sidschift zie tabel

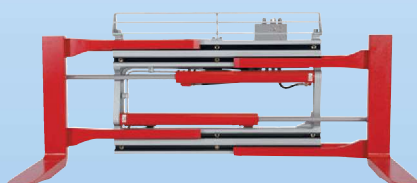

### Type **PGK**, ventielgestuurde sidschift, geschroefde vorken

$$\text{max. sidschift} = \frac{\text{max. opening} - \text{min. opening}}{4}$$

$$\text{min. sidschift} = 0$$

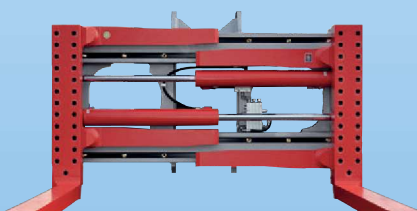

### Voor zware heftrucks Type **PGK 140-I**, ventielgestuurde sidschift, geschroefde vorken

$$\text{max. sidschift} = \frac{\text{max. opening} - \text{min. opening}}{4}$$

$$\text{min. sidschift} = 0$$

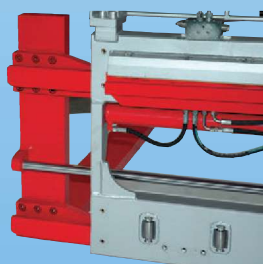

### Type **PGK-S** standaard met sidschiftrollen



Geschroefde vorken

**DURWEN**  
Voorzetapparatuur voor vorkheftrucks

meer dan 75 jaar ervaring

PL 08-2022

# Vorkenklem Type PGK-S

Durwen app

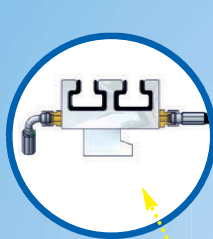

Gereduceerde voorbouwmaat door gepatenteerde olie doorvoerkkanalen

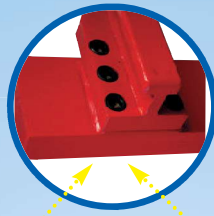

Geschroefde vorken



Solide, geschroefde beschermbeugel

Innovatieve ventieltechnologie

Slijtvaste geleidingen van de draagarmen



Vorkvergrendeling met Durwen's "slot and key" technologie

Optimaal doorzicht

Compact en uiterst robuust klemframe

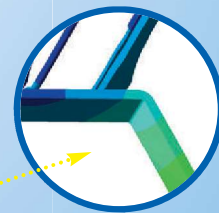

Geoptimaliseerde uitvoering door FEM sterkte analyse

## Vorkenklemmen

**PGK-S**  
**ISO II/III**

Separate sideshift, geschroefde vorken

De **PGK-S vorkenklem** heeft een verstelbereik tot buiten de framebreedte. Deze kan zowel lasten op als tussen de vorken (geklemd) opnemen. In combinatie met opschuifarmen is het mogelijk diverse goederen palletloos te transporteren. Goed doorzicht en een compacte bouw kenmerken het apparaat.

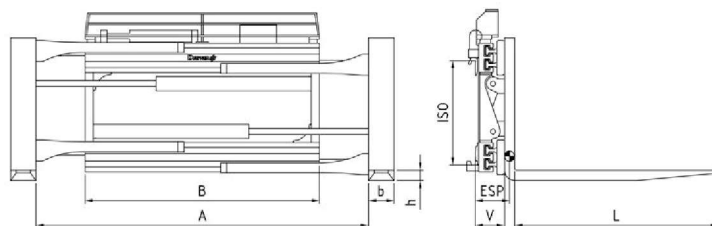

Type	Capaciteit op vorken kg/mm LSP	Capaciteit als klem kg/mm LSP	Voor heftruck capaciteit ton/mm	ISO	B mm	A Openingsbereik mm	b x h x l mm	Sideshift mm	V mm	ESP mm	Gewicht kg	Meerprijs per 100 mm vorklengte	Prijs Euro
PGK 15-S	1500/500	1200/500	1,0-1,5/500	II	980 1050	360-1510 360-1580	100x40x1200	+/- 100	143	210 202	355 365	80,-	8.060,- 8.220,-
PGK 20-S	2000/500	1500/500	1,6-2,0/500	II	980 1050 1150	360-1510 360-1580 360-1680	100x45x1200		143	217 209 201	370 380 390	90,-	8.190,- 8.360,- 8.530,-
PGK 25-S	2500/600	1900/500	2,0-2,5/600	II	980 1050 1150 1150 1200 1400	310-1460 310-1530 310-1630 70-1150 310-1680 310-1880	125x45x1200		148	222 218 215 212 210 205	425 435 450 445 455 485	100,-	8.310,- 8.490,- 8.710,- 8.980,- 9.050,- 9.650,-
PGK 30-S	3000/500	2400/500	3,0/500	III	980 1050 1150 1150 1200 1300 1350 1450	310-1460 310-1530 310-1630 210-1430 310-1680 310-1780 310-1830 310-1930	125x50x1200		148	220 215 210 212 210 205 205 200	445 455 470 465 480 490 500 515	110,-	9.780,- 10.020,- 10.350,- 10.800,- 11.140,- 11.240,- 11.340,- 12.050,-
PGK 35-S	3500/500	2700/500	3,0/600- 3,5/500	III	1150 1250 1350	260-1580 260-1680 260-1780	150x50x1200		153	240 237 235	530 550 570	130,-	12.260,- 12.710,- 12.980,-
PGK 40-S	4100/500	2900/500	3,5/600- 4,0/500	III	1150 1250 1350 1450	250-1560 250-1660 250-1760 250-1860	150x50x1200		155	215 212 210 202	665 680 700 720	130,-	12.520,- 12.930,- 13.250,- 13.620,-
PGK 45-S	4500/600	3500/500	4,0/600- 5,0/500	III	1250 1350 1450 1550	250-1660 250-1760 250-1860 250-1960	150x60x1200		165	210 205 204 203	720 740 760 780	140,-	14.150,- 14.480,- 14.770,- 15.100,-
PGK 48-S	5000/600	3500/600	5,0/600	III	1350 1450 1550	250-1700 250-1800 250-1900	150x70x1200		175	230 225 220	830 845 860	150,-	15.410,- 15.730,- 16.040,-

- 2 hydraulische functies vereist
- Optie: aansluitlangen en koppelingen
- Standaard met geschroefde vorken
- Vorken standaard voorzien van voorspanning
- Standaard met separate sideshift
- Standaard met sideshiftrollen
- Standaard met drukventiel

- Standaard met beschermbeugel
- Lastbeschermrekken Type LS-K zie pagina 217
- Meerprijs cilinder bescherming: 690,- Euro (ISO II/III)
- Opschuifarmen zie pagina 213
- Gieterij/visserij uitvoering zie pagina 210

**DURWEN**  
Voorzetapparatuur voor vorkheftrucks

meer dan 75 jaar ervaring

PL 08-2022

# Vorkenklemmen

**PGK-S  
ISO IV**

Separate sideshift, geschroefde vorken

De **PGK-S vorkenklem** heeft een verstelbereik tot buiten de framebreedte. Deze kan zowel lasten op als tussen de vorken (geklemd) opnemen. In combinatie met opschuifarmen is het mogelijk diverse goederen palletloos te transporteren. Goed doorzicht en een compacte bouw kenmerken het apparaat.

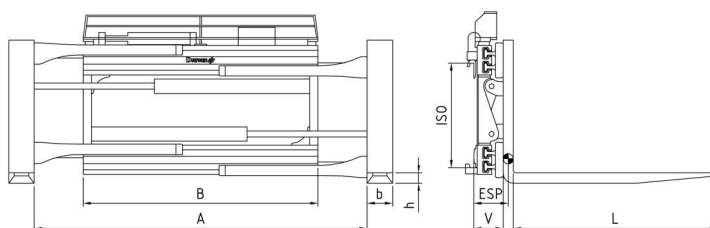

Type	Capaciteit op vorken kg/mm LSP	Capaciteit als klem kg/mm LSP	Voor heftruck capaciteit ton/mm	ISO	B mm	A Openingsbereik mm	b x h x l mm	Sideshift mm	V mm	ESP mm	Gewicht kg	Meerprijs per 100 mm vorklengte	Prijs Euro			
PGK 50-S	5000/600	3500/600	5,0/600	IV	1350	250-1700	150x70x1200	+/- 100	179	220	920	150,-	16.230,-			
					1450	250-1800		+/- 100					215	925	16.540,-	
					1550	250-1900		+/- 160					210	950	16.890,-	
					1800	250-2150		+/- 160					205	1015	18.600,-	
PGK 60-S	6000/600	3800/600	6,0/600		1450	250-1800	150x70x1200	+/- 100	179	225	945	150,-	17.140,-			
					1550	250-1900		+/- 160					205	970	17.390,-	
					1750	250-2100		+/- 160					200	1020	18.230,-	
					1800	250-2150		+/- 160					198	1060	18.530,-	
PGK 80-S	8000/600	4800/600	7,0-8,0/600		2000	250-2350	150x70x1200	+/- 160	195	1110	195	1110	210,-	19.600,-		
					1350	160-1500		+/- 100						215	1320	21.130,-
					1750	160-1900		+/- 160						210	1480	21.470,-
					1800	160-1950		+/- 160						208	1500	21.550,-
PGK 100-S	8000/900	7500/600	8,0/900		1850	160-2000	200x70x1200	+/- 160	198	205	1520	210,-	240,-	21.660,-		
					1950	160-2100		+/- 160						200	1560	22.000,-
					2000	160-2150		+/- 160						197	1580	22.320,-
					2200	160-2350		+/- 160						195	1660	25.910,-
PGK 110-S	8000/1100	8000/600	8,0/1100	1950	160-2100	200x80x1200	+/- 160	207	210	1710	240,-	360,-	30.480,-			
				2000	160-2150								208	1730	30.640,-	
				2100	160-2250								205	1770	30.900,-	
				2200	160-2350								200	1810	31.230,-	
				2400	160-2550			195	1890			32.180,-				
PGK 110-S	8000/1100	8000/600	8,0/1100		2200	160-2040	200x100x1200	+/- 160	231	220	2520	360,-	38.960,-			

- 2 hydraulische functies vereist
- Optie: aansluitslangen en koppelingen
- Standaard met geschroefde vorken
- Vorken standaard voorzien van voorspanning
- Standaard met separate sideshift
- Standaard met sideshiftrollen
- Standaard met drukventiel
- Standaard met beschermbeugel
- Lastbeschermrekken Type LS-K zie pagina 217
- Meerprijs cilinder bescherming: 1.080,- Euro (ISO II/III)
- Opschuifarmen zie pagina 213
- Gieterij/visserij uitvoering zie pagina 210

**DURWEN**  
Voorzetapparatuur voor vorkheftrucks

meer dan 75 jaar ervaring

PL 08-2022

# Vorkenklemmen

**PGK  
ISO II/III**

## Ventielgestuurde sideshift, geschroefde vorken

De **PGK vorkenklem** heeft een verstelbaar tot buiten de framebreedte. Deze kan zowel lasten op als tussen de vorken (geklemd) opnemen. In combinatie met opschuifarmen is het mogelijk diverse goederen palletloos te transporteren. Goed zicht en een compacte bouw kenmerken het apparaat. Standaard voorzien van ventielgestuurde sideshift.

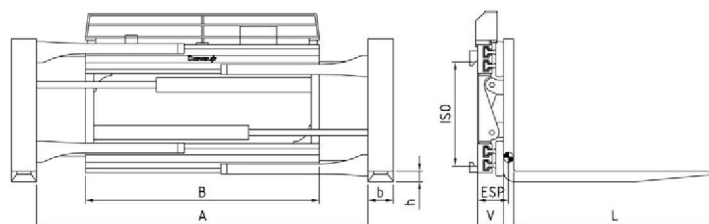

Type	Capaciteit op vorken kg/mm LSP	Capaciteit als klem kg/mm LSP	Voor heftruck capaciteit ton/mm	ISO	B mm	A Openingsbereik mm	b x h x l mm	V mm	ESP mm	Gewicht kg	Meerprijs per 100 mm vorklengte	Prijs Euro
PGK 15	1500/500	1200/500	1,0-1,5/500	II	980	360-1510	100x40x1200	126	218	335	80,-	7.810,-
					1050	360-1580			212	345		7.980,-
PGK 20	2000/500	1500/500	1,6-2,0/500	II	980	360-1510	100x45x1200	126	225	350	90,-	7.970,-
					1050	360-1580			220	360		8.140,-
					1150	360-1680			205	370		8.310,-
PGK 25	2500/600	1900/500	2,0-2,5/600	II	980	310-1460	125x45x1200	131	232	405	100,-	8.130,-
					1050	310-1530			228	415		8.280,-
					1080	310-1560			227	420		8.450,-
					1150	310-1630			225	430		8.530,-
					1150	70-1150			222	425		8.770,-
					1200	310-1680			220	435		8.850,-
					1400	310-1880			205	465		9.480,-
PGK 30	3000/500	2400/500	3,0/500	III	980	310-1460	125x50x1200	131	230	425	110,-	9.630,-
					1050	310-1530			225	435		9.830,-
					1150	310-1630			220	450		10.180,-
					1150	210-1430			222	445		10.410,-
					1200	310-1680			218	460		10.500,-
					1300	310-1780			216	470		11.080,-
					1350	310-1830			215	480		11.190,-
1450	310-1930	210	495	12.040,-								
PGK 35	3500/500	2700/500	3,0/600-3,5/500	III	1150	260-1580	150x50x1200	136	250	510	130,-	12.120,-
					1250	260-1680			247	530		12.500,-
					1350	260-1780			245	550		12.920,-
PGK 40	4100/500	2900/500	3,5/600-4,0/500	III	1150	250-1560	150x50x1200	138	220	600	130,-	12.350,-
					1250	250-1660			218	620		12.710,-
					1350	250-1760			215	635		13.070,-
					1450	250-1860			210	650		13.500,-
PGK 45	4500/600	3500/500	4,0/600-5,0/500	III	1250	250-1660	150x60x1200	148	215	670	140,-	13.670,-
					1350	250-1760			210	690		13.990,-
					1450	250-1860			209	710		14.280,-
					1550	250-1960			208	730		14.600,-
PGK 48	5000/600	3500/600	5,0/600	III	1350	250-1700	150x70x1200	158	225	780	150,-	15.050,-
					1450	250-1800			223	795		15.360,-
					1550	250-1900			220	810		15.710,-

- 2 hydraulische functies vereist
- Optie: aansluitlangen en koppelingen
- Standaard met geschroefde vorken
- Vorken standaard voorzien van voorspanning
- Standaard met drukventiel

- Standaard met beschermbeugel
- Lastbeschermrekken Type LS-K zie pagina 217
- Meerprijs cilinder bescherming: 690,- Euro (ISO II/III)
- Opschuifarmen zie pagina 213
- Gieterij / visserij uitvoering zie pagina 210

**DURWEN**  
Voorzetapparatuur voor vorkheftrucks

meer dan 75 jaar ervaring

# Vorkenklemmen

**PGK  
ISO IV**

## Ventielgestuurde sideshift, geschroefde vorken

De **PGK vorkenklem** heeft een verstelbereik tot buiten de framebreedte. Deze kan zowel lasten op als tussen de vorken (geklemd) opnemen. In combinatie met opschuifarmen is het mogelijk diverse goederen palletloos te transporteren. Goed doorzicht en een compacte bouw kenmerken het apparaat. Standaard voorzien van ventielgestuurde sideshift.

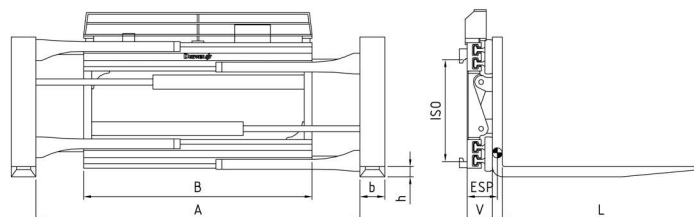

Type	Capaciteit op vorken kg/mm LSP	Capaciteit als klem kg/mm LSP	Voor heftruck capaciteit ton/mm	ISO	B mm	A Openingsbereik mm	b x h x l mm	V mm	ESP mm	Gewicht kg	Meerprijs per 100 mm vorklengte	Prijs Euro
PGK 50	5000/600	3500/600	5,0/600	IV	1250	250-1600	150x70x1200	158	225	815	150,-	15.440,-
					1350	250-1700			220	830		15.770,-
					1450	250-1800			218	845		16.100,-
					1550	250-1900			215	860		16.420,-
					1800	250-2150			210	895		16.710,-
PGK 60	6000/600	3800/600	6,0/600	IV	1300	250-1650	150x70x1200	158	235	830	150,-	15.870,-
					1450	250-1800			220	860		16.140,-
					1550	250-1900			210	880		16.890,-
					1800	250-2150			205	940		17.190,-
					2000	250-2350			200	1000		17.750,-
PGK 80	8000/600	4800/600	7,0-8,0/600	IV	1350	160-1500	200x70x1200	177	220	1260	210,-	20.810,-
					2000	160-2150			202	1500		21.470,-
					2200	160-2350			195	1570		21.920,-
					2400	160-2550			190	1640		22.470,-
PGK 100	8000/900	7500/600	8,0/900	IV	2000	160-2150	200x80x1200	185	213	1640	240,-	30.160,-
					2100	160-2250			210	1680		30.450,-
					2200	160-2350			205	1720		30.730,-
					2400	160-2550			200	1800		31.290,-
PGK 110	8000/1100	8000/600	8,0/1100	IV	2200	160-2060	200x100x1200	210	225	2420	360,-	38.090,-
PGK 120-*	12000/1200	6500/1200	12,0/1200	Integraal	2200	200-2000	250/220x120x1200	330	220	3800	Op	Op
					2400	200-2200			230	3950	aanvraag	aanvraag
PGK 140-*	14000/1200	7000/1200	14,0/1200	Integraal	2200	200-2000	250/230x120x1200	330	235	3860	Op	Op
					2400	200-2200			240	4010	aanvraag	aanvraag
PGK 160-*	16000/1200	7500/1200	16,0/1200	Integraal	2200	200-2000	250x120x1200	330	260	3940	Op	Op
					2400	200-2200			250	4090	aanvraag	aanvraag

- 2 hydraulische functies vereist
- Optie: aansluitslangen en koppelingen
- Standaard met geschroefde vorken
- Vorken standaard voorzien van voor spanning
- Standaard met drukventiel

- Standaard met beschermbeugel
- Lastbeschermrekken Type LS-K zie pagina 217
- Meerprijs cilinder bescherming: 1.080,- Euro (ISO IV)
- Opschuifarmen zie pagina 213
- Gieterij / visserij uitvoering zie pagina 210

- \* Gewicht is zonder wangplaten /zwaartepunt en voorbouwmaat zijn gemeten vanaf de voorzijde wangplaat

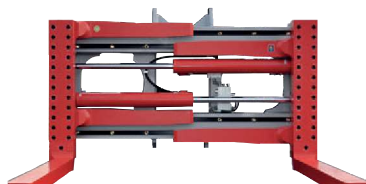

PGK 140-1

**DURWEN**  
Voorzetapparatuur voor vorkheftrucks

meer dan 75 jaar ervaring

PL 08-2022

# 360° Roterende vorkenklem Type DUZ



Geschroefde vorken

Standaard beschermbeugel

Directe worm-worm-wiel aandrijving

Veiligheidsventiel

Hydromotor

Sterke stalen profielen

Slijtvaste geleidingen van de draagarmen

Optimaal doorzicht

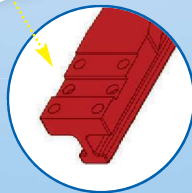

Vorkvergrendeling met Durwen's gepatenteerde "slot and key" technologie



Durwen app

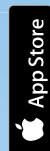

# Roterende vorkenklemmen

**DUZ**  
**ISO II/III**

360°, geschroefde vorken

De roterende vorkenklem Type DUZ is een universeel voorzetapparaat en is 360 graden eindeloos draaibaar. Ze kan zowel lasten op als tussen de vorken (geklemd) opnemen. Daarnaast is de vorkenklem in te zetten als draaibare vorkenversteller, met verstelling tot buiten het frame, voor het ledigen van containers, kisten en dergelijke.

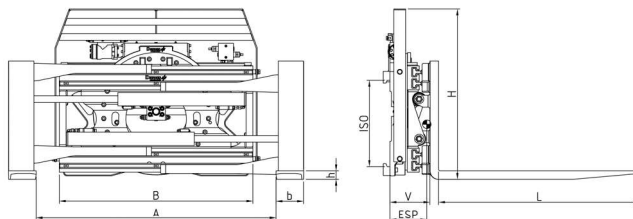

Type	Capaciteit op vorken kg/mm LSP	Capaciteit als klem kg/mm LSP	Voor heftruck capaciteit ton/mm	ISO	B mm	A Openingsbereik mm	Vorkafmeting b x h x L mm	V mm	ESP mm	Gewicht kg	Meerprijs per 100 mm vorklengte	Prijs Euro							
DUZ 15	1900/500	1400/500	1,5-2,0/500	II	980	360-1510	100x40x1200	206	192	520	80,-	16.570,-							
					1050	360-1580			190	530		16.750,-							
DUZ 25	2500/600	1900/500	2,0-2,5/600	II	980	310-1460	125x50x1200	212	198	655	110,-	17.970,-							
					1050	310-1530			195	665		18.230,-							
					1150	310-1630			190	680		18.590,-							
					1250	310-1730			188	695		18.940,-							
					1350	310-1830			187	710		19.280,-							
DUZ 30	3000/500	2400/500	3,0/500	III	980	310-1460	125x50x1200	212	198	655	110,-	18.340,-							
					1050	310-1530			195	665		18.600,-							
					1150	310-1630			190	680		18.940,-							
					1250	310-1730			188	695		19.300,-							
DUZ 35	3500/500	2700/500	3,0/600-3,5/500	III	1150	260-1580	150x50x1200	222	210	735	130,-	21.540,-							
					1350	260-1780			200	770		22.280,-							
					DUZ 40	4100/500			2900/500	III		1250	250-1660	150x50x1200	240	218	955	130,-	22.910,-
												1350	250-1760			215	975		23.330,-
DUZ 45	4500/600	3500/600	4,0/600-5,0/500	III	1450	250-1860	150x60x1200	250	205	995	140,-	23.700,-							
					1250	250-1660			220	965		23.910,-							
					1350	250-1760			217	985		24.600,-							
DUZ 48	4800/600	3500/600	5,0/600	III	1450	250-1860	150x70x1200	260	230	1130	150,-	25.060,-							

- 2 hydraulische functies vereist
- Optie: aansluitslangen en koppelingen
- 360 graden eindeloos draaibaar
- Rotator met worm-wormwiel overbrenging
- Standaard met geschroefde vorken
- Vorken standaard voorzien van voorspanning
- Standaard met drukventiel
- Standaard met lastbescherming Type SB-DG (roteert niet mee, hoogte = H, voor exacte Type zie pagina 216)
- Meerprijs cilinder bescherming: 690,- Euro (ISO II/III)
- Meerprijs manometer 460,- Euro (handmatig instelbaar tot 160 bar)
- Opschuifarmen zie pagina 213
- Gieterij/visserij uitvoering zie pagina 211

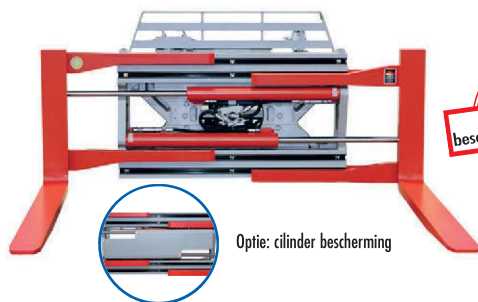

Standaard geschroefde vorken

**DURWEN**  
Voorzetapparatuur voor vorkheftrucks

meer dan 75 jaar ervaring

PL 08-2022



## Roterende vorkenklemmen

# DUZ ISO IV

360°, geschroefde vorken

De roterende vorkenklem Type DUZ is een universeel voorzetapparaat en is 360 graden eendeloos draaibaar. Ze kan zowel lasten op als tussen de vorken (geklemd) opnemen. Daarnaast is de vorkenklem in te zetten als draaibare vorkenversteller, met verstelling tot buiten het frame, voor het ledigen van containers, kisten en dergelijke.

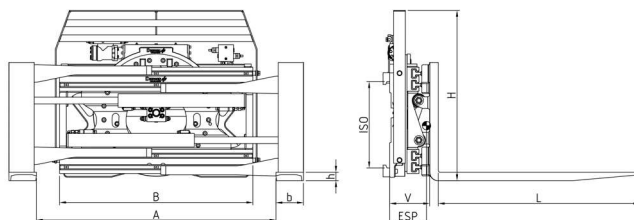

Type	Capaciteit op vorken kg/mm LSP	Capaciteit als klem kg/mm LSP	Voor heft-ruck capaciteit ton/mm	ISO	B mm	A Openings-bereik mm	Vorkafmeting b x h x L mm	V mm	ESP mm	Gewicht kg	Meerprijs per 100 mm vorklengte	Prijs Euro
DUZ 50	4800/600	3500/600	5,0/600	IV	1250	250-1600	150x70x1200	260	230	1160	150,-	27.840,-
					1350	250-1700			235	1185		28.190,-
					1450	250-1800			240	1225		28.590,-
DUZ 60	5700/600	3800/600	6,0/600	IV	1300	250-1650	150x70x1200	266	235	1310	150,-	32.070,-
					1450	250-1800			230	1340		32.400,-
					1550	250-1900			225	1360		32.640,-
DUZ 80	8000/600	4800/600	7,0-8,0/600	IV	1550	160-1700	200x70x1200	277	220	1920	210,-	37.560,-
DUZ 100	8000/900	7500/600	8,0/900	IV	1550	160-1700	200x80x1200	297	215	1950	op aanvraag	op aanvraag
DUZ 120-1*	12000/1200	5500/1200	12,0/1200	integraal	2200	200-2000	250/220x120x1200	500	300	6490	op aanvraag	op aanvraag
					2400	200-2200			310	6640		
DUZ 140-1*	14000/1200	6000/1200	14,0/1200	integraal	2200	200-2000	250/220x120x1200	500	315	6550	op aanvraag	op aanvraag
					2400	200-2200			320	6700		
DUZ 160-1*	16000/1200	6500/1200	16,0/1200	integraal	2200	200-2000	250x120x1200	500	340	6630	op aanvraag	op aanvraag
					2400	200-2200			330	6780		

- 2 hydraulische functies vereist
- Optie: aansluitslangen en koppelingen
- 360 graden eendeloos draaibaar
- Rotator met worm-wormwiel overbrenging
- Standaard met geschroefde vorken
- Vorken standaard voorzien van voorspanning

- Standaard met drukventiel
- Standaard met lastbescherming Type SB-DG (roteert niet mee, hoogte = H, voor exacte Type zie pagina 216)
- Meerprijs cilinder bescherming: 1.080,- Euro (ISO IV)
- Meerprijs manometer 460,- Euro (handmatig instelbaar tot 160 bar)
- Opschuifarmen zie pagina 213

- Gieterij/visserij uitvoering zie pagina 211

\* Gewicht is zonder wangplaten /zwaartepunt en voorbouwmaat zijn gemeten vanaf de voorzijde wangplaat

DUZ 80

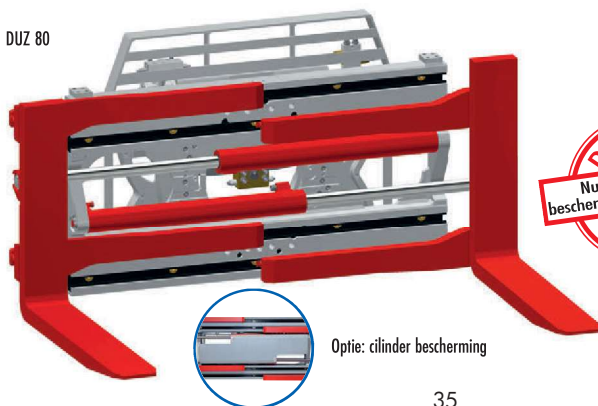

Optie: cilinder bescherming

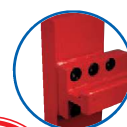

Standaard geschroefde vorken



**DURWEN**  
Voorzetapparatuur voor vorkheftrucks

meer dan 75 jaar ervaring

PL 08-2022

# Roterende vorkenklemmen

**DUZ-S**  
**ISO II/III**

Geschoefde vorken, separate sideshift

De roterende vorkenklem Type DUZ-S is een universeel voorzetapparaat en is 360 graden eindeloos draaibaar. Ze kan zowel lasten op als tussen de vorken (geklemd) opnemen. Daarnaast is de vorkenklem in te zetten als roterende vorkenversteller, met verstelling tot buiten het frame, voor het ledigen van containers, kisten en dergelijke.

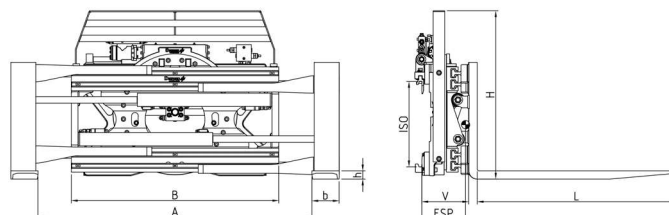

Type	Capaciteit op vorken kg/mm LSP	Capaciteit als klem kg/mm LSP	Voor heftruck capaciteit ton/mm	ISO	B mm	A Openingsbereik mm	Vorkafmeting b x h x L mm	Sideshift mm	V mm	ESP mm	Gewicht kg	Meerprijs per 100 mm vorklengte	Prijs Euro
DUZ 15-S	1900/500	1400/500	1,5-2,0/500	II	980 1050	360-1510 360-1580	100x40x1200	+/- 100	259	225 212	560 570	80,-	18.160,- 18.350,-
DUZ 25-S	2500/600	1900/500	2,0-2,5/600	II	980	310-1460	125x50x1200		220	700	110,-	19.570,- 19.850,- 20.220,- 20.590,- 20.910,-	
					1050	310-1530			215	710			
					1150	310-1630			205	725			
					1250	310-1730			204	740			
DUZ 30-S	3000/500	2400/500	3,0/500	III	1350	310-1830	125x50x1200		203	755	110,-	20.360,- 20.640,- 20.980,- 21.340,- 21.710,-	
					980	310-1460			220	725			
					1050	310-1530			215	735			
DUZ 35-S	3500/500	2700/500	3,0/600- 3,5/500	III	1150	310-1630	150x50x1200		204	760	130,-	23.640,- 24.380,-	
					1350	260-1780			220	775			
DUZ 40-S	4100/500	2900/500	3,5/600- 4,0/500	III	1250	250-1660	150x50x1200		243	1050	130,-	25.050,- 25.440,- 25.830,-	
					1350	250-1760			240	1065			
					1450	250-1860		230	1085				
DUZ 45-S	4500/600	3500/600	4,0/600- 5,0/500	III	1250	250-1660	150x60x1200	245	1125	140,-	26.280,- 26.710,- 27.300,-		
					1350	250-1760		242	1145				
DUZ 48-S	4800/600	3500/600	5,0/600	III	1450	250-1860	150x70x1200	230	1165	150,-	27.200,-		
					1350	250-1700		309	255				

- 3 hydraulische functies vereist
- Optie: aansluitslangen en koppelingen
- 360 graden eindeloosdraaibaar
- Rotator met worm-wormwiel overbrenging
- Standaard met geschoefde vorken
- Vorken standaard voorzien van voorspanning
- Standaard met drukventiel
- Standaard met lastbescherming Type SB-DG (roteert niet mee, hoogte = H, voor exacte Type zie pagina 216)
- Meerprijs cilinder bescherming: 690,- Euro (ISO II/III)
- Meerprijs elektromagneetventiel: 1.080,- Euro (12 V, 24 V, 48 V, 80 - voltage bij bestelling opgeven)
- Meerprijs manometer: 460,- Euro (handmatig instelbaar tot 160 bar)
- Opschuifarmen zie pagina 213
- Gieterij/visserij uitvoering zie pagina 211

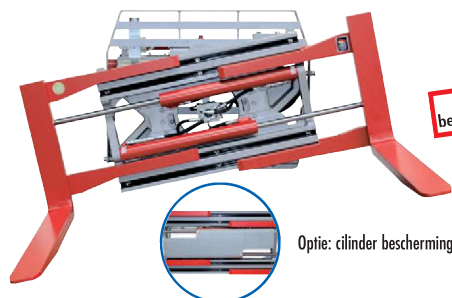

Optie: cilinder bescherming



Standaard geschoefde vorken

**DURWEN**  
Voorzetapparatuur voor vorkheftrucks

meer dan 75 jaar ervaring

PL 08-2022

# Roterende vorkenklemmen

**DUZ-S  
ISO IV**

Geschroefde vorken, separate sideshift

De roterende vorkenklem Type DUZ-S is een universeel voorzetapparaat en is 360 graden eindeloos draaibaar. Ze kan zowel lasten op als tussen de vorken (geklemd) opnemen. Daarnaast is de vorkenklem in te zetten als roterende vorkenversteller, met verstelling tot buiten het frame, voor het ledigen van containers, kisten en dergelijke.

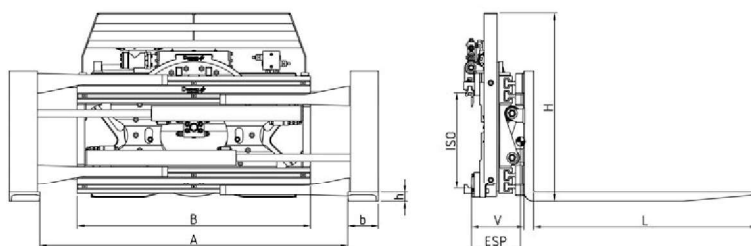

Type	Capaciteit op vorken kg/mm LSP	Capaciteit als klem kg/mm LSP	Voor heftruck capaciteit ton/mm	ISO	B mm	A Openingsbereik mm	Vorkafmeting b x h x L mm	Sideshift mm	V mm	ESP mm	Gewicht kg	Meerprijs per 100 mm vorklengte	Prijs Euro	
DUZ 50-S	4800/600	3500/600	5,0/600	IV	1250	250-1600	150x70x1200	+/- 100	327	360	1350	150,-	32.130,-	
					1350	250-1700				355	1375		32.460,-	
					1450	250-1800				350	1415		32.850,-	
DUZ 60-S	5700/600	3800/600	6,0/600		1300	250-1650	150x70x1200		+/- 100	339	355	1510	150,-	36.350,-
					1450	250-1800					350	1540		36.670,-
					1550	250-1900					345	1560		36.940,-
DUZ 80-S	8000/600	4800/600	7,0-8,0/600		1550	160-1700	200x70x1200		350	320	1995	210,-	41.880,-	
DUZ 100-S	8000/900	7500/600	8,0/900		1550	160-1700	200x80x1200		380	315	2160	op aanvraag	op aanvraag	

- 3 hydraulische functies vereist
- Optie: aansluitslangen en koppelingen
- 360 graden eindeloosdraaibaar
- Rotator met worm-wormwiel overbrenging
- Standaard met separate sideshift
- Standaard met geschroefde vorken
- Vorken standaard voorzien van voorspanning
- Standaard met drukventiel
- Standaard met lastbescherming Type SB-DG (roteert niet mee, hoogte = H, voor exacte Type zie pagina 216)
- Meerprijs cilinder bescherming: 1.080,- Euro (ISO IV)
- Meerprijs elektromagneetventiel: 1.080,- Euro (12 V, 24 V, 48 V, 80 - voltage bij bestelling opgeven)
- Meerprijs manometer: 460,- Euro (handmatig instelbaar tot 160 bar)
- Opschuifarmen zie pagina 213
- Gieterij/visserij uitvoering zie pagina 211



Standaard geschroefde vorken



Optie: cilinder bescherming

**DURWEN**  
Voorzetapparatuur voor vorkheftrucks

meer dan 75 jaar ervaring

PL 08-2022

# Stenenklemmen

**UVP-S**

## Separate sideshift, geschroefde vorken

De stenenklem Type UVP is standaard met opschuifarmen Type SKV-U uitgevoerd. Met deze opschuifarmen kunnen bouwstoffen zijdelings geklemd worden. De opschuifarmen zijn eenvoudig te demonteren waarna de klem als iedere vorkenklem, voor het opnemen van lasten op de vorken, te gebruiken is. De stenenklem is uitgevoerd met een hoog lastbeschermrek ter bescherming tegen achterervallende lasten.

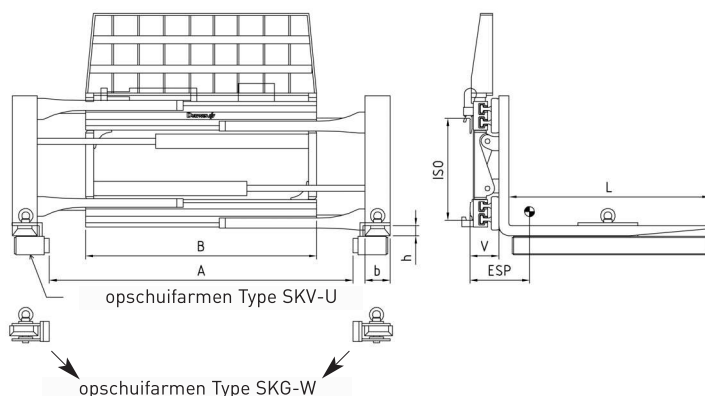

Type	Capaciteit op vorken kg/mm LSP	Capaciteit als klem kg/mm LSP	Voor heftruck capaciteit ton/mm	ISO	B mm	Openingsbereik A mm	Vorkafmeting b x h x l mm	Sideshift mm	V mm	ESP mm	Gewicht kg	Meerprijs per 100 mm vorklengte en opschuifarmen	Prijs Euro
UVP 25-S	2500/600	1900/500	2,0-2,5/600	II	1150	170-1490	140x50x1200	+/- 100	148	337	635	230,-	13.550,-
UVP 30-S	3000/500	2400/500	3,0/500	III	1200	170-1540	140x50x1200		153	322	680	230,-	13.700,-
UVP 35-S	3500/500	2700/500	3,0/600-3,5/500	III	1200	140-1500	150x50x1200		155	298	775	240,-	15.310,-
UVP 40-S	4000/500	2900/500	3,5/600-5,0/500	III	1350	140-1650	150x50x1200		165	288	840	240,-	16.730,-
UVP 45-S	4500/600	3100/500	5,0/600	III	1350	140-1650	150x60x1200		175	302	890	240,-	17.610,-

- 2 hydraulische functies vereist
- Optie: aansluitslangen en koppelingen
- Standaard met geschroefde vorken
- Vorken standaard voorzien van voorspanning
- Standaard met separate sideshift
- Standaard met sideshiftrollen
- Standaard met drukventiel
- Standaard opschuifarmen Type SKV-U (alternatief SKG-W zonder meerprijs)
- Meer Opschuifarmen zie pagina 213
- Standaard met robuust lastbeschermrek, hoogte ISO A ophanging:  
UVP 25-S = 1350 mm vanaf de grond  
UVP 30-S-UVP 45-S = 1450 mm vanaf de grond

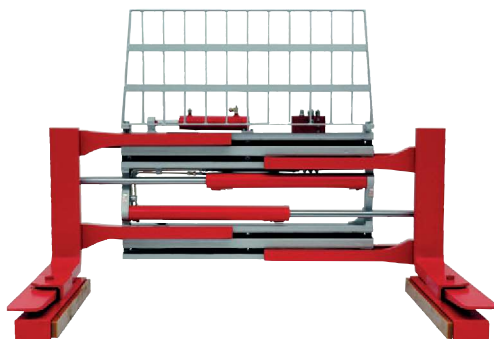

Standaard geschroefde vorken

**DURWEN**  
Voorzetapparatuur voor vorkheftrucks

meer dan 75 jaar ervaring

PL 08-2022

# Havenklemmen

**PHK  
PHK-S**

Separate sideshift PHK-S of ventielgestuurde sideshift PHK, geschroefde vorken

De havenklem Type PHK/PHK-S kan door haar constructie zowel stukgoed als balen en kisten klemmen, als ook gepalleteerde goederen transporteren. Door de speciaal gevormde vorken is zelfs opname van dicht tegen elkaar staande goederen mogelijk. Het klemventiel is beschermd in het frame ondergebracht. Kenmerkend voor deze havenklem zijn het goede doorzicht en de geschroefde onderdelen.

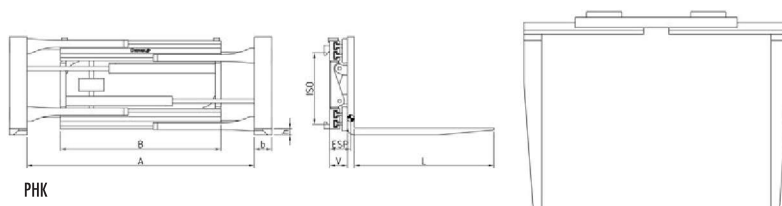

PHK met ventielgestuurde sideshift												
Type	Capaciteit op vorken kg/mm LSP	Capaciteit als klem kg/mm LSP	Voor heftruck capaciteit ton/mm	ISO	B mm	Openingsbereik A mm	b x h x l mm	Sideshift mm	V mm	ESP mm	Gewicht kg	Prijs Euro
PHK 15	1500/500	1200/500	1,0-1,5/500	II	1050	360-1580	100x45x1200	Ventiel	126	170	370	9.820,-
PHK 20	2000/500	1400/500	1,6-2,0/500	II	1050	360-1580	100x45x1200		126	170	370	10.000,-
PHK 25	2500/600	1600/500	2,0-2,5/600	II	1150	310-1630	125x45x1200		126	182	425	10.200,-
PHK 30	3000/500	1600/500	3,0/500	III	1150	310-1630	125x45x1200		126	186	430	10.350,-
PHK 35	3500/500	2200/500	3,0/600-3,5/500	III	1150	260-1580	150x50x1200		136	198	510	12.410,-
PHK 45	4500/600	2900/500	3,5/600-5,0/600	III	1350	250-1760	150x60x1200		148	202	695	15.010,-

PHK-S met separate sideshift												
Type	Capaciteit op vorken kg/mm LSP	Capaciteit als klem kg/mm LSP	Voor heftruck capaciteit ton/mm	ISO	B mm	Openingsbereik A mm	b x h x l mm	Sideshift mm	V mm	ESP mm	Gewicht kg	Prijs Euro
PHK 15-S	1500/500	1200/500	1,0-1,5/500	II	1050	360-1580	100x45x1200	+/- 100	143	215	390	10.800,-
PHK 20-S	2000/500	1400/500	1,6-2,0/500	II	1050	360-1580	100x45x1200		143	215	390	10.980,-
PHK 25-S	2500/600	1600/500	2,0-2,5/600	II	1150	310-1630	125x45x1200		143	210	445	11.170,-
PHK 30-S	3000/500	1600/500	3,0/500	III	1150	310-1630	125x45x1200		143	208	450	11.310,-
PHK 35-S	3500/500	2200/500	3,0/600-3,5/500	III	1150	260-1580	150x50x1200		153	205	540	13.520,-
PHK 45-S	4500/600	2900/500	3,5/600-5,0/600	III	1350	250-1760	150x60x1200		165	215	730	16.110,-

- 2 hydraulische functies vereist
- Optie: aansluitlangen en koppelingen

- Standaard met geschroefde vorken
- Vorken standaard voorzien van voorspanning

- Standaard met drukventiel
- Opschuifarmen enkel op aanvraag

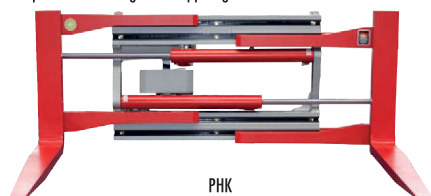

PHK

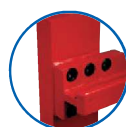

Standaard geschroefde vorken

**DURWEN**  
Voorzetapparatuur voor vorkheftrucks

meer dan 75 jaar ervaring

PL 08-2022

# Roterende klem met draaibare vorken Type DDGK

Durwen app

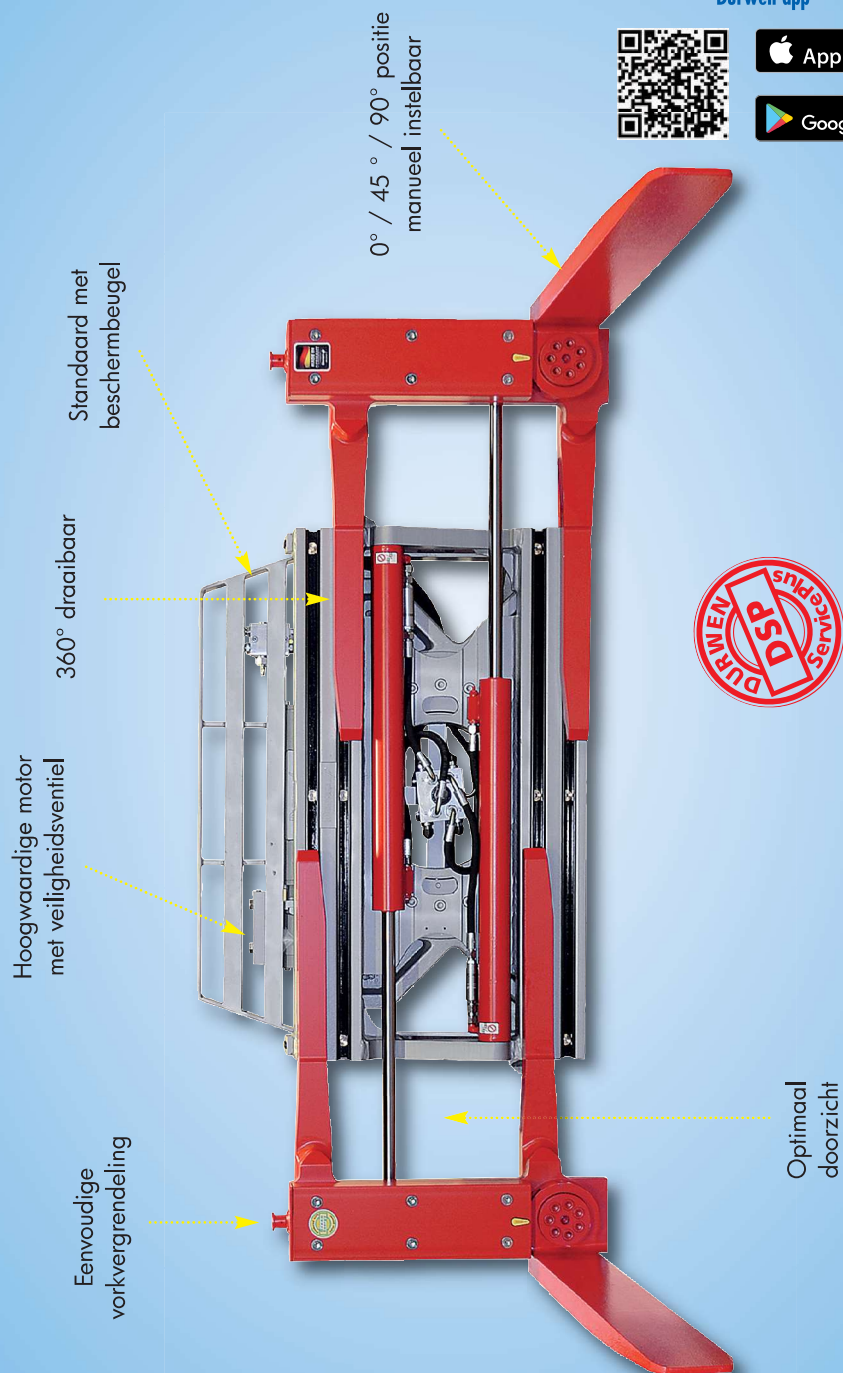

## Roterende klem met draaibare vorken, 360°, geen sideshift

**DDGK**

De roterende klem met draaibare vorken DDGK maakt de heftruck flexibel in gebruik. De vorken kunnen manueel van klem- naar palletpositie geplaatst worden. Ladingen, dicht tegen elkaar geplaatst kunnen probleemloos geklemd worden. Pallets kunnen eenvoudig getransporteerd worden met de vorken in horizontale positie. Klemmen met de vorken in de horizontale positie is niet toegestaan. Dit apparaat is niet aanbevolen voor zware inzet.

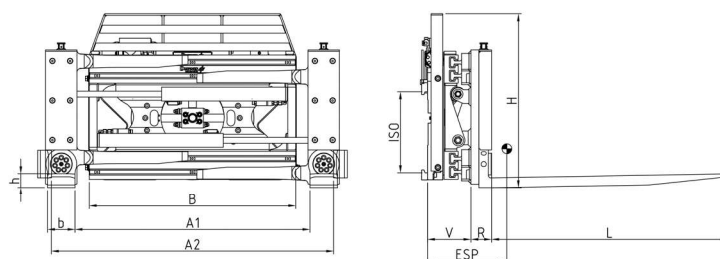

Type	Capaciteit op vorken kg/mm LSP	Capaciteit als klem kg/mm LSP	Voor heftruck capaciteit ton/mm	ISO	B mm	A1 mm	A2 mm	Vorkafmeting b x h x l mm	R mm	V mm	ESP mm	Gewicht kg	Meerprijs per 100 mm vorklengte	Prijs Euro
DDGK 20	1800/500	1200/500	1,5-2,0/500	II	1050 1150	130-1210 315-1675	405-1485 590-1950	125x45x1200	105	219	240 235	650 665	100,-	20.230,- 20.460,-
DDGK 25	2300/500	1750/500	2,0-2,5/600	II	1050 1150	115-1195 300-1660	395-1475 580-1940	140x50x1200		221	242 239	765 780	130,-	21.330,- 21.670,-
DDGK 30	2800/500	2000/500	3,0/500	III	1050 1150 1350	115-1195 300-1660 300-1860	395-1475 580-1940 580-2140	140x50x1200		221	241 238 232	770 785 820	130,-	22.320,- 22.880,- 23.420,-

- 2 hydraulische functies vereist (3 met sideshift)
- Optie: aansluitlangen en koppelingen
- Standaard met lastbescherming Type SB-DG (roteert niet mee, hoogte = H, voor exacte Type zie pagina 216)
- Vorkstanden : 0°/45°/90°, enkel klemmen in 90° positie
- Maximale vorklengte 1600 mm
- Standaard ISO A ophanging, ISO B op aanvraag
- Separate sideshift zie pagina 218
- Meerprijs elektromagneetventiel 1.080,- Euro (12 V, 24 V, 48 V, 80 V - voltage bij bestelling opgeven)
- Hydraulisch verstelbare vorken op aanvraag
- Meerprijs manometer: 460,- Euro
- Meerprijs 3 standenventiel: 940,- Euro

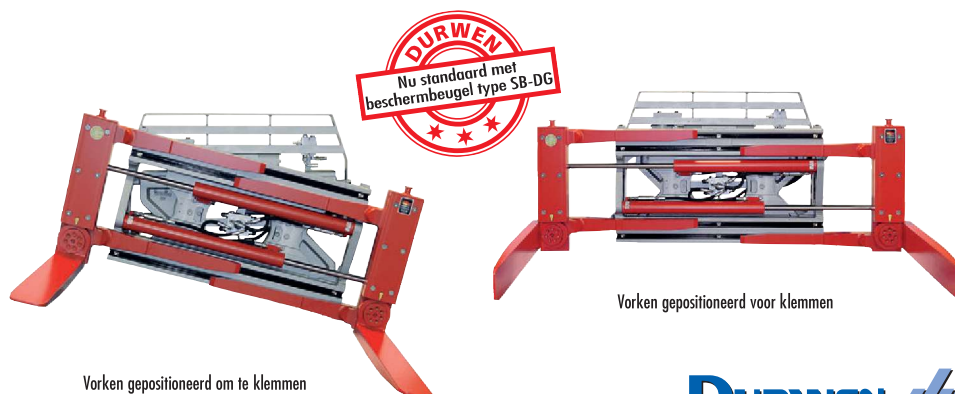

Vorken gepositioneerd om te klemmen

Vorken gepositioneerd voor klemmen

**DURWEN**  
Voorzetapparatuur voor vorkheftrucks

meer dan 75 jaar ervaring

PL 08-2022