

## Vorkenversteller

De RZV-vorkenverstellers maken gebruik van buisgeleiding voor het vorkenverstellen. Zij hebben hun kwaliteit al tientallen jaren bewezen. Het eenvoudige ontwerp biedt betrouwbaarheid en uitstekend zicht voor de bestuurder. Door gebruik te maken van het compacte en stabiele ontwerp, is het mogelijk om de vorken iets verder te spreiden dan de breedte van de heftruck. Gebouwd voor heftrucks vanaf 1.2 ton / 500 mm tot 16 ton / 600 mm, zijn er talloze manieren om dit voorzetapparaat te gebruiken. Dit model is verkrijgbaar in vier uitvoeringen: RZV (ventielgestuurde sideshift), RZV-S (separate sideshift +/- 100 mm), RZV-G (ventielgestuurde sideshift en geschroefde vorken), RZV-GS separate sideshift +/- 100 mm en geschroefde vorken). Alle modellen maken het gebruik van ISO / FEM vorken of geschroefde vorken mogelijk voor meer flexibiliteit.

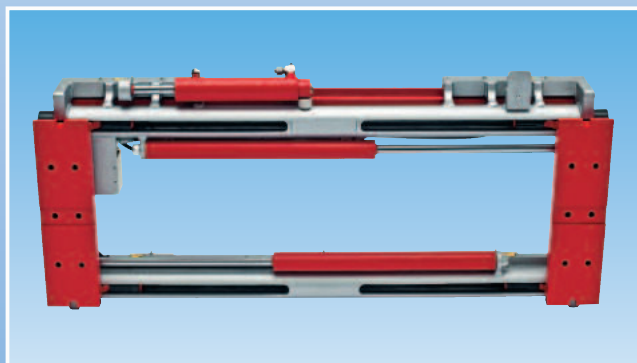

RZV-S, separate sideshift, voor ISO / FEM vorken

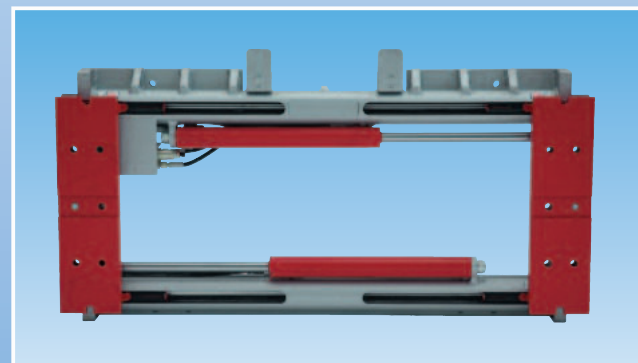

RZV, ventielgestuurde sideshift, voor ISO / FEM vorken

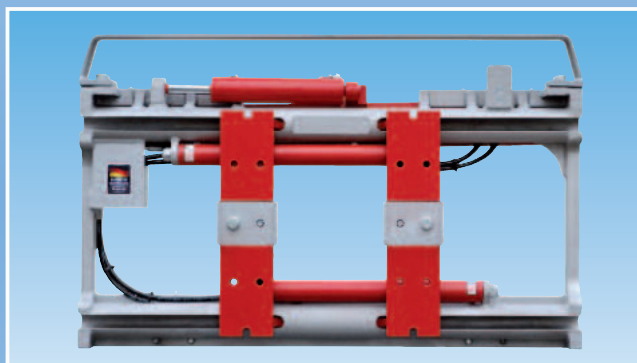

RZV-S, separate sideshift, geschroefde beschermstrip



RZV-S, separate sideshift, geschroefde lastbeschermer

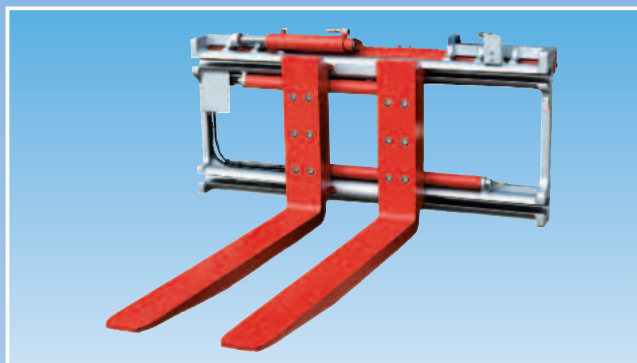

RZV-GS, separate sideshift, geschroefde vorken

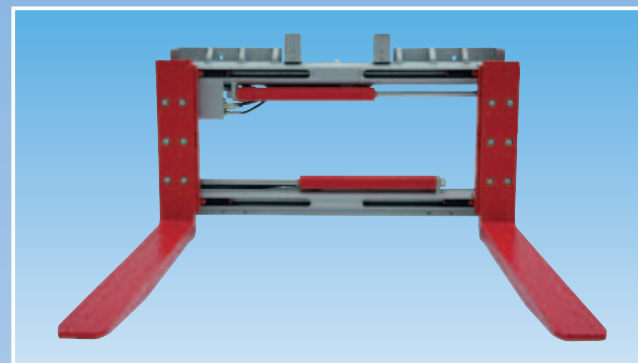

RZV-G, ventielgestuurde sideshift, geschroefde vorken

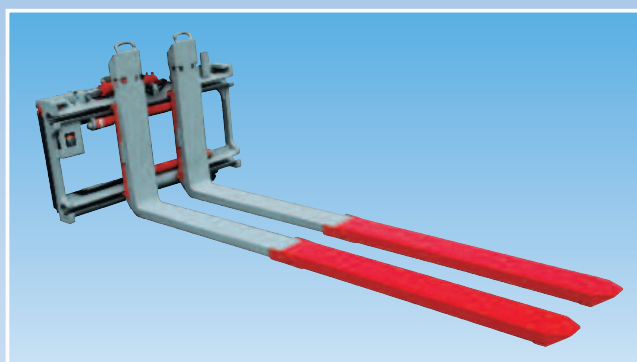

RZV-S-TGZ, separate sideshift, reachvorken

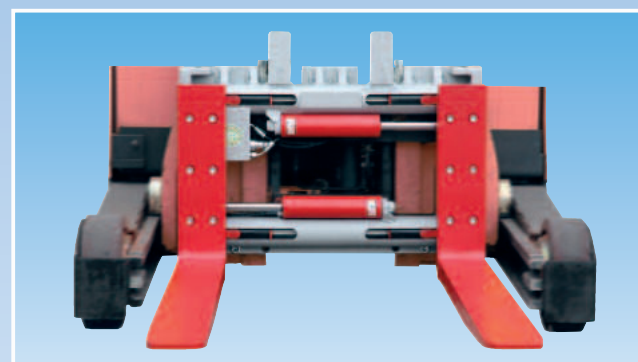

RZV-G voor reachtruck

## DURWEN HOOFDKANTOOR



## WERELDWIJDE ONDERSTEUNING



- Made in Germany
- Uitgebreid productgamma
- Wereldwijde ondersteuning
- Levering wereldwijd

## DSP-TECHNOLOGIE IS DE DURWEN SERVICEPLUS PRESTATIE

DSP-Technologie staat voor Durwen ServicePlus prestaties om een maximale inzet met een minimum aan onderhoud en reparatie kosten te realiseren.

DSP-Technologie zorgt voor een makkelijke en een snelle vervanging van onderdelen door hoofdzakelijk gebruik te maken van geschroefde en modulaire componenten.

### DSP-Technologie betekent:

- Gering aantal onderdelen
- Minimum aan onderhoudskosten
- Hoogwaardige product levensduur
- Langere service intervallen
- Slijtonderdelen met een uiterst lange levensduur
- Minimale onderhoudswerkzaamheden
- Maximaal rendement



De jarenlange ervaring is de basis van het Durwen ServicePlus pakket. Kennis, waarvan u als klant kunt genieten, want DSP-Technologie betekent hogere opbrengst zonder meerkosten.

DSP-Technologie betekent kortdurende en overzichtelijke onderhoud intervallen, geringe kosten van onderdelen en een minimum aan stilstand.

### DSP-Technologie is een meerwaarde technologie.



Voorzetapparatuur voor vorkheftrucks

meer dan 70 jaar ervaring

Durwen Benelux B.V.  
Albert Einsteinweg 5  
5151 DK Drunen

Phone: +31 73 64 000 51  
Fax: +31 73 64 000 54  
info@durwenbenelux.com  
www.durwenbenelux.com



RZV\_GS\_Benelux\_06\_2019



Voorzetapparatuur voor vorkheftrucks

meer dan 70 jaar ervaring

# VORKENVERSTELLER RZV

## INNOVATIEF – VEELZIJDIG – DUURZAAM

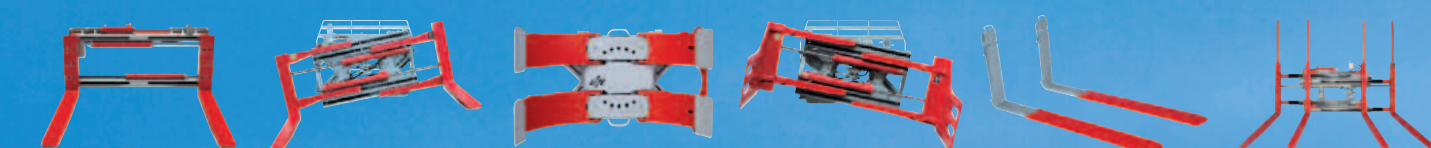
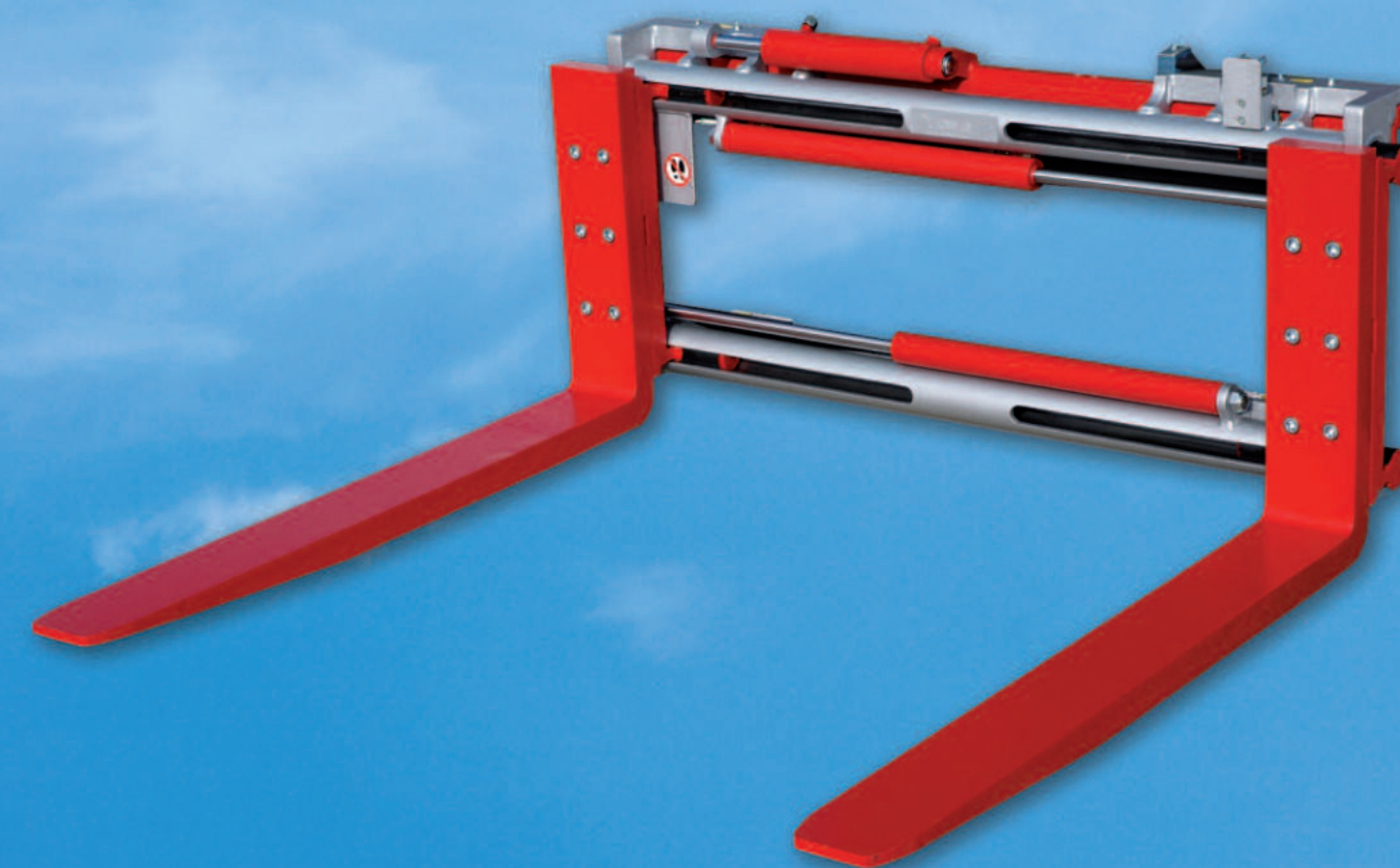

## DE DURWEN RZV vorkenverstellers - duurzaamheid en efficiëntie op zijn best

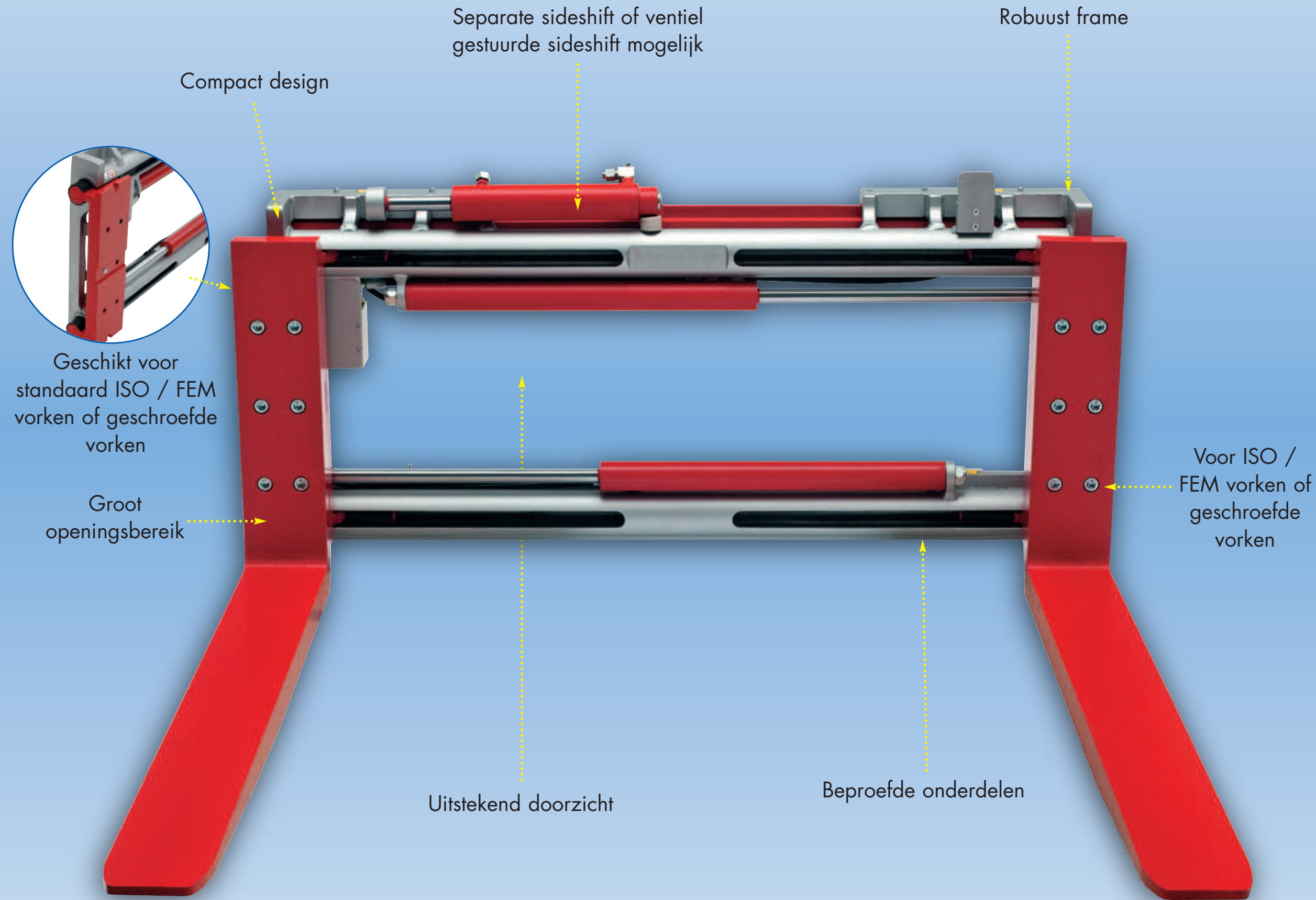

## Durwen ServicePlus

Technologie dat nieuwe standaarden zet in: Economie, Efficiëntie, Duurzaamheid en Service



### Gebruik van DSP-technologie

Met slechts een aantal gereedschappen en een paar minuten kunnen alle onderdelen van een vorkenversteller worden gewisseld.



### Vervanging vorkdrager

Draai de moer los, verwijder de vorkdrager en vervang deze.

Duur: ca. 10 minuten



### Ventiel vervanging

Ontkoppel de slangen, verwijder de bouten, vervang het ventiel en zet weer in elkaar.

Duur: ca. 15 minuten



### Vervanging sideshift cilinder

Laat de hydraulische druk ontsnappen, ontkoppel de hydraulische slangen, vervang de cilinder en zet weer in elkaar.

Duur ca. 15 minuten



### Sideshift vervanging bovenste glijplaat

Ontkoppel het voorzetapparaat van de heftruck, verwijder de bouten, vervang de glijplaat en zet opnieuw in elkaar.

Duur: ca. 20 minuten



### Sideshift vervanging onderste glijplaat

Ontkoppel het voorzetapparaat van de heftruck, verwijder de bouten, vervang de glijplaat en zet opnieuw in elkaar.

Duur: ca. 20 minuten



## Langdurige en niet-geplande stilstand is verlies... Een goede reden om te kiezen voor DSP Technologie



◀ Zo min mogelijk verschillende onderdelen

Robuust

Onderhoudsvriendelijk

Daardoor ontstaat er een hoger economisch voordeel voor onze klanten

DSP-Technologie staat voor Durwen ServicePlus prestaties om een maximale inzet met een minimum aan onderhoud en reparatiekosten te realiseren.

DSP-technologie zorgt voor een makkelijke en een snelle vervanging van onderdelen door hoofdzakelijk gebruik te maken van geschroefde en modulaire componenten.

DSP-Technologie betekent:  
► Gering aantal onderdelen

- Minimale onderhoudswerkzaamheden
- Hoogwaardige product levensduur
- Minimale onderhoudswerkzaamheden
- Langere service intervallen
- Maximaal rendement
- Slijtonderdelen met een uiterst lange levensduur

De jarenlange ervaring is de basis van het Durwen ServicePlus pakket. Kennis waarvan u als klant kunt genieten, want DSP-technologie betekent hogere opbrengst zonder meerkosten.

DSP-Technologie betekent kortdurende en overzichtelijke onderhouds intervallen, geringe kosten van onderdelen en een minimum aan stilstand.

DSP-Technologie is een meerwaarde technologie.



More than 60 years experience

# Vorkenversteller Type RZV



Durwen app



Robuust frame

Voor geschroefde  
of FEM vorken

Beproefde onderdelen

Separate sideshift of ventiel  
gestuurde sideshift mogelijk

Uitstekend doorzicht

Compact design



Geschikt voor  
standaard ISO  
vorken of aan-  
schroefvorken

Groot  
openingsbereik

De **RZV-vorkenversteller** reeks maakt gebruik van een buisgeleiding en kan eveneens gebruikt worden met lange vorken. Het robuuste frame met hoge levensduur heeft tevens een uitstekend doorzicht. De vorken bewegen op adaptieplaten en gaan net buiten de framebreedte. De adapter kan zowel met geschroefde als FEM vorken uitgerust worden. De RZV vorkenversteller is beschikbaar met separate of ventielgestuurde sideshift.

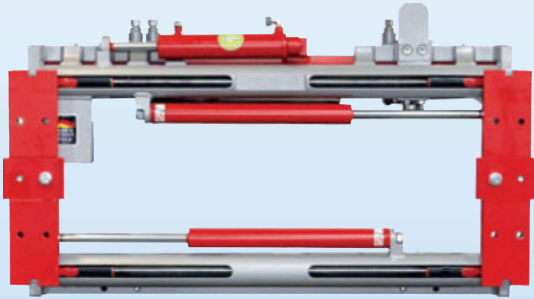

## Type RZV-S, separate sideshift, geen vorken

\* Sideshift, zie tabel

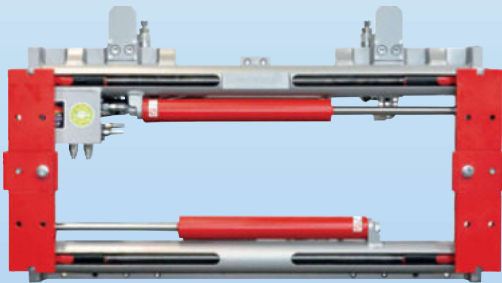

## Type RZV, ventielgestuurde sideshift, geen vorken

$$\text{max sideshift} = \frac{\text{max. opening} - \text{min. opening}}{4}$$

min. sideshift = 0

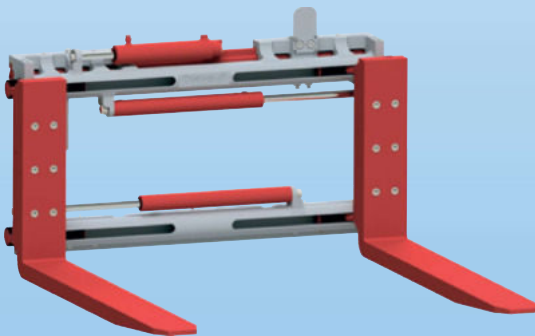

## Type RZV-GS, separate sideshift, geschroefde

\*Sideshift, zie tabel

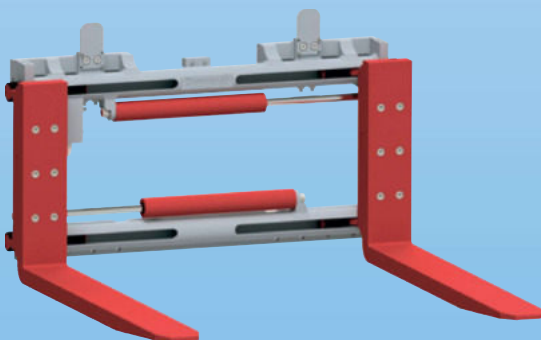

## Type RZV-G, ventielgestuurde sideshift, geschroefde vorken

$$\text{max sideshift} = \frac{\text{max. opening} - \text{min. opening}}{4}$$

min. sideshift = 0



# Vorkenverstellers

## RZV-S ISO II

Separate sideshift, zonder vorken

De **sideshiftende vorkenversteller Type RZV-S** heeft een stabiel frame met ronde geleidingen, waardoor de beide vorkadaptieplaten schuiven. Door de toepassing van een separate sideshift, heeft u altijd de beschikking over de volledige sideshiftslag, ongeacht de vorkpositie. Het voorzetapparaat biedt de mogelijkheid tot montage van standaard vorken volgens ISO 2328 evenals geschroefde vorken. Standaard voorzien van separate sideshift.

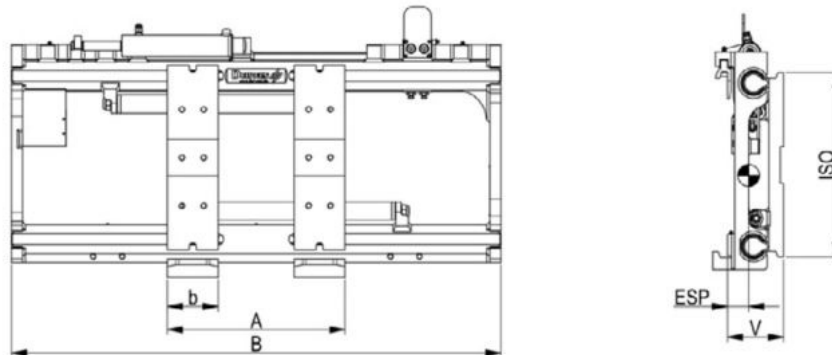

Type	Capaciteit kg/mm LSP	Voor heftruck capaciteit ton/mm	ISO	B mm	A mm	Vorkbreedte b mm	Sideshift mm	V mm	ESP mm	Gewicht kg	Prijs Euro
RZV 20-S	2000/500	1,0-2,0/500	II	980	490-1060	120 (80-125)	+/- 100	142	45	132	4.460,-
				1000	490-1080					135	4.470,-
				1040	490-1120					139	4.490,-
				1100	490-1180					140	4.570,-
				1150	490-1230					142	4.630,-
RZV 25-S	2500/500	2,0/600- 2,5/500		980	490-1060				50	135	4.460,-
				1000	490-1080					138	4.470,-
				1040	490-1120					142	4.490,-
				1100	490-1180					147	4.570,-
				1150	490-1230					150	4.630,-
				1200	490-1280					152	4.710,-
RZV 28-S	2500/600	2,5/600		1350	490-1430				50	160	4.770,-
				1040	490-1120					147	4.550,-
				1150	490-1230					155	4.680,-
					1350				490-1430		

- 2 hydraulische functies vereist
- Optie: aansluitlangen en koppelingen
- Standaard met separate sideshift
- Voor standaard ISO 2328 vorken
- Geschikt voor geschroefde vorken

- Levering zonder vorken
- Geef vorkbreedte op tijdens bestelling
- Beschermbeugel/lastbeschermer zie pagina 218
- Meerprijs snelwisselhaken 480,- Euro (ISO II)
- Vorken langer dan 2.400 mm op aanvraag

- Klemmen van lasten is niet mogelijk

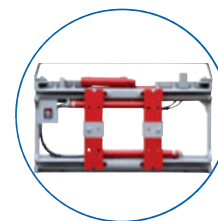
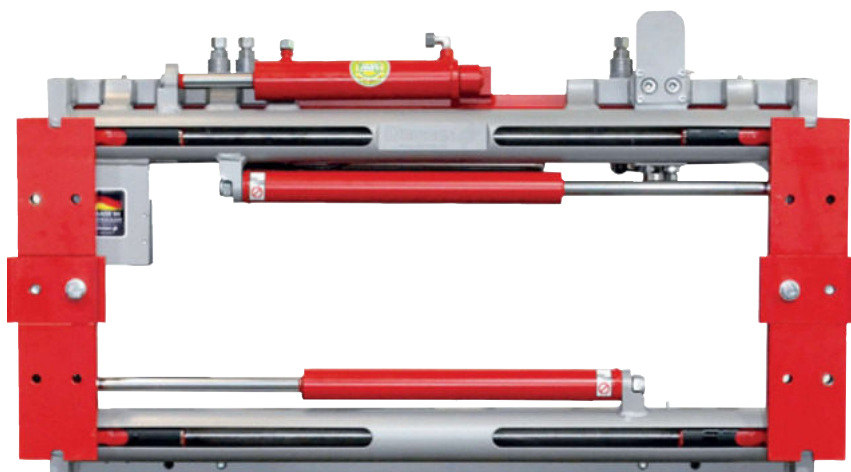

Optie: beschermbeugel

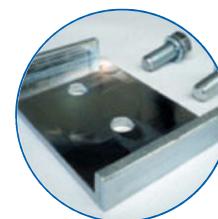

Vorkvergrendeling

**DURWEN**   
Voorzetapparatuur voor vorkheftrucks

meer dan 75 jaar ervaring

## Vorkenversteller

Separate sideshift, zonder vorken

De **sideshiftende vorkenversteller Type RZV-S** heeft een stabiel frame met ronde geleidingen, waardoor de beide vorkadaptieplaten schuiven. Door de toepassing van een separate sideshift, heeft u altijd de beschikking over de volledige sideshiftslag, ongeacht de vorkpositie. Het voorzetapparaat biedt de mogelijkheid tot montage van standaard vorken volgens ISO 2328 evenals geschroefde vorken. Standaard voorzien van separate sideshift.

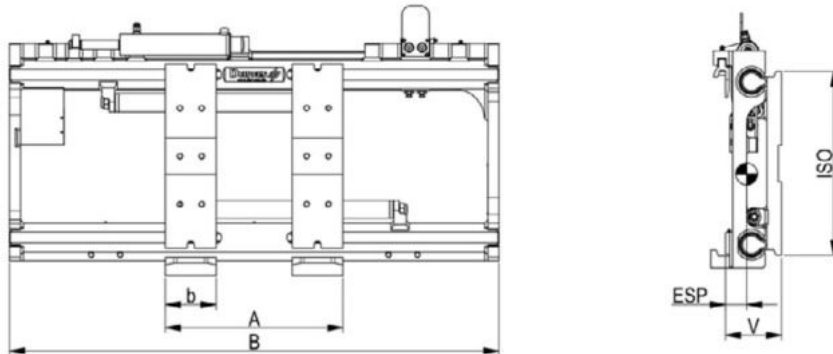

Type	Capaciteit kg/mm LSP	Voor heftruck capaciteit ton/mm	ISO	B mm	A mm	Vorkbreedte b mm	Sideshift mm	V mm	ESP mm	Gewicht kg	Prijs Euro
RZV 30-S	3000/500	3,0/500	III	1040	490-1120	125 (80-125)	+/- 100	152	60	168	4.740,-
				1100	490-1180					174	4.760,-
				1150	490-1230					181	4.800,-
				1200	490-1280					187	4.880,-
				1350	490-1430					195	5.010,-
RZV 35-S	3500/500	3,0/600- 3,5/500		1100	490-1180	140 (100-140)		152	62	183	4.810,-
				1150	490-1230			188	4.850,-		
				1200	490-1280			194	4.880,-		
				1350	490-1430			203	5.050,-		
RZV 45-S	5000/600	3,5-5,0/600		1150	490-1230	140 (100-150)		168	70	235	5.480,-
				1200	490-1280					239	5.560,-
				1250	490-1330					244	5.640,-
				1300	490-1380					247	5.710,-
				1350	490-1430					250	5.780,-
				1450	490-1530					258	5.890,-
			1550	490-1630	265		6.000,-				
1750	490-1830	280	6.610,-								

- 2 hydraulische functies vereist
- Optie: aansluitlangen en koppelingen
- Standaard met separate sideshift
- Voor standaard ISO 2328 vorken
- Geschikt voor geschroefde vorken
- Levering zonder vorken
- Geef vorkbreedte op tijdens bestelling
- Beschermbeugel/lastbeschermrekken zie pagina 218
- Meerprijs snelwisselhaken 540,- Euro (ISO III)
- Vorken langer dan 2.400 mm op aanvraag
- Klemmen van lasten is niet mogelijk

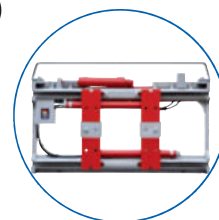
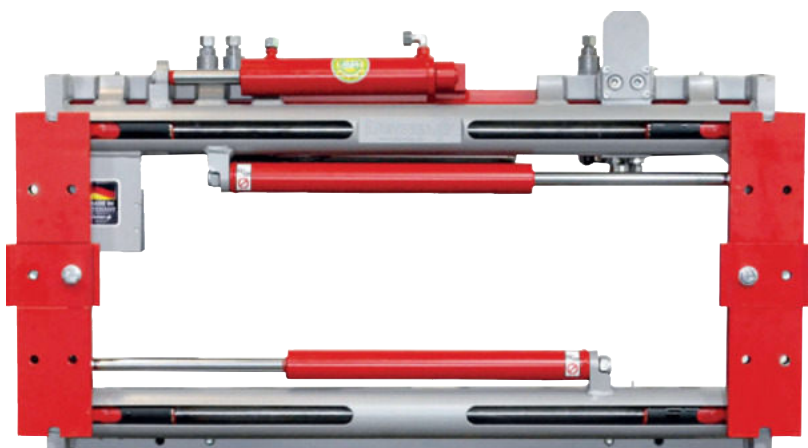

Optie: beschermbeugel



Vorkvergrendeling

# Vorkenversteller

## RZV-S ISO IV

Separate sideshift, zonder vorken

De **sideshiftende vorkenversteller Type RZV-S** heeft een stabiel frame met ronde geleidingen, waardoor de beide vorkadaptieplaten schuiven. Door de toepassing van een separate sideshift, heeft u altijd de beschikking over de volledige sideshiftslag, ongeacht de vorkpositie. Het voorzetapparaat biedt de mogelijkheid tot montage van standaard vorken volgens ISO 2328 evenals geschroefde vorken. Standaard voorzien van separate sideshift.

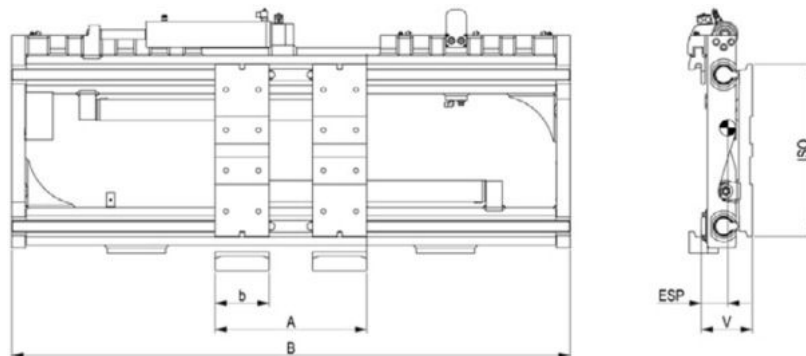

Type	Capaciteit kg/mm LSP	Voor heftruck capaciteit ton/mm	ISO	B mm	A mm	Vorkbreedte b mm	Sideshift mm	V mm	ESP mm	Gewicht kg	Prijs Euro
RZV 50-S	5000/600	5,0/600	IV	1250	490-1330	140	+/-100	180	73	345	7.130,-
				1350	490-1430					357	7.220,-
				1450	490-1530					383	7.380,-
				1550	490-1630					409	7.540,-
RZV 60-S	6000/600	6,0/600		1360	560-1460	150	+/- 100	190	75	490	8.870,-
				1460	560-1560					510	9.070,-
				1600	560-1700					540	9.370,-
				1660	560-1760					550	9.500,-
				1860	560-1960					590	9.910,-
RZV 70-S	7000/600	6,5-7,0/600		1460	560-1560	150	+/- 100	190	73	520	9.290,-
				1860	560-1960					595	10.110,-
				2060	560-2160					645	10.500,-
RZV 80-S	8000/600	8,0/600		1800	560-1900	200	+/- 160	190	72	590	10.230,-
				1860	560-1960					600	10.280,-
				2000	560-2100					605	10.590,-
				2060	560-2160					650	10.660,-
			2260	560-2360	690					11.180,-	
			2400	560-2500	740					11.410,-	
RZV 100-S	8000/900	8,0/900	2060	560-2160	200	+/- 160	216	70	800	15.020,-	
			2160	560-2260					830	15.330,-	
			2260	560-2360					855	15.620,-	
			2400	560-2500					910	16.230,-	
RZV 110-S	8000/1100	8,0/1100	2060	560-2160	200	+/- 160	218	72	820	15.300,-	
			2260	560-2360					875	16.040,-	
			2400	560-2500					930	16.700,-	

- 2 hydraulische functies vereist
- Optie: aansluitslangen en koppelingen
- Standaard met separate sideshift
- Voor standaard ISO 2328 vorken
- Geschikt voor geschroefde vorken
- Levering zonder vorken
- Geef vorkbreedte op tijdens bestelling
- Beschermeugel/lastbeschermerrekken zie pagina 218
- Meerprijs snelwisselhaken 940,- Euro (ISO IV)
- Vorken langer dan 2.400 mm op aanvraag
- Klemmen van lasten is niet mogelijk

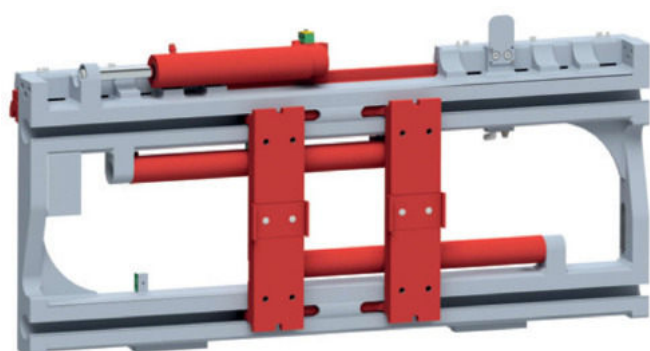

Vorkvergrendeling

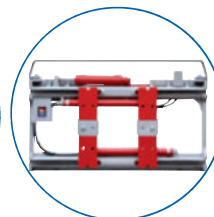

Optie: beschermeugel

**DURWEN**  
Voorzetapparatuur voor vorkheftrucks

meer dan 75 jaar ervaring

## Vorkenversteller

Ventielgestuurde sideshift, geen vorken

De sideshiftende vorkenversteller Type RZV heeft een stabiel frame met ronde geleidingen, waardoor de beide vorkadaptieplaten schuiven. Het voorzetapparaat biedt de mogelijkheid tot montage van standaard vorken volgens ISO 2328 evenals geschroefde vorken. Standaard voorzien van ventielgestuurde sideshift. De sideshiftslag is afhankelijk van de stand van de vorken.

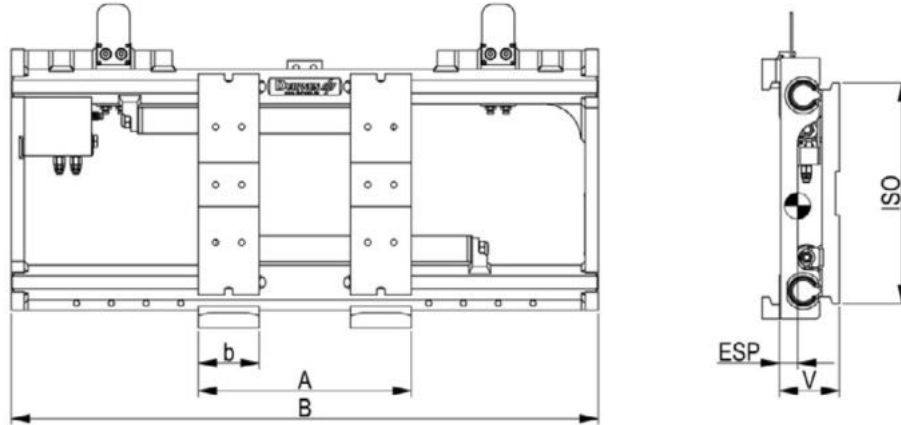

Type	Capaciteit kg/mm LSP	Voor heftruck capaciteit ton/mm	ISO	B mm	A mm	Vorkbreedte b mm	V mm	ESP mm	Gewicht kg	Prijs Euro
RZV 25	2500/500	1,5 - 2,5/500	II	980	490-1060	120 (80-125)	126	45	109	3.940,-
				1000	490-1080			45	111	3.970,-
				1040	490-1120			45	118	3.990,-
				1100	490-1180			48	126	4.020,-
				1150	490-1230			50	130	4.060,-
				1200	490-1280			50	135	4.120,-
				1350	490-1430			50	140	4.210,-
RZV 28	2500/600	2,5/600	II	1040	490-1120	120 (80-125)	126	45	125	4.180,-
				1150	490-1230			50	137	4.240,-
				1350	490-1430			50	147	4.380,-

- 2 hydraulische functies vereist
- Optie: aansluitslangen en koppelingen
- Voorzien van ventielgestuurde sideshift, sideshiftslag afhankelijk stand vorken
- Voor standaard ISO 2328 vorken
- Geschikt voor geschroefde vorken
- Levering zonder vorken
- Geef vorkbreedte op tijdens bestelling
- Beschermbeugel/lastbeschermrekken zie pagina 218
- Meerprijs snelwisselhaken 480,- Euro (ISO II)
- Vorken langer dan 2.400 mm op aanvraag
- Klemmen van lasten is niet mogelijk

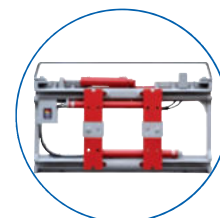
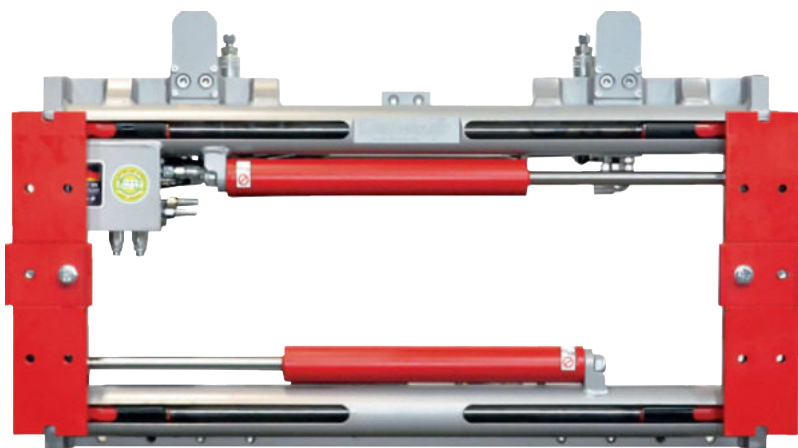

Optie: beschermbeugel

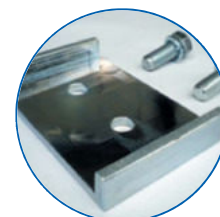

Vorkvergrendeling



# Vorkenversteller

**RZV  
ISO III**

Ventielgestuurde sideshift, geen vorken

De sideshiftende vorkenversteller Type RZV heeft een stabiel frame met ronde geleidingen, waardoor de beide vorkadaptieplaten schuiven. Het voorzetapparaat biedt de mogelijkheid tot montage van standaard vorken volgens ISO 2328 evenals geschroefde vorken. Standaard voorzien van ventielgestuurde sideshift. De sideshiftslag is afhankelijk van de stand van de vorken.

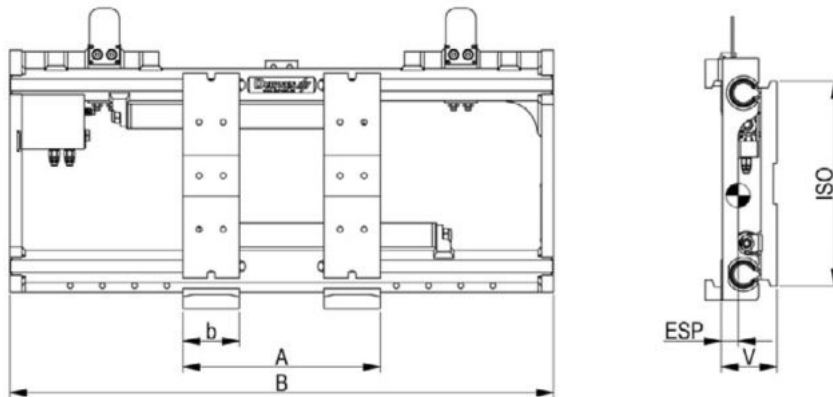

Type	Capaciteit kg/mm LSP	Voor heftruck capaciteit ton/mm	ISO	B mm	A mm	Vorkbreedte b mm	V mm	ESP mm	Gewicht kg	Prijs Euro
RZV 30	3000/500	3,0/500	III	1040	490-1120	125 (80-125)	138	55	145	4.210,-
				1100	490-1180				153	4.230,-
				1150	490-1230				160	4.240,-
				1200	490-1280				166	4.280,-
				1350	490-1430				175	4.390,-
RZV 35	3500/500	3,0/600- 3,5/500		1100	490-1180	140 (100-140)	138	65	162	4.250,-
				1150	490-1230				165	4.260,-
				1200	490-1280				168	4.300,-
				1350	490-1430				180	4.410,-
RZV 45	5000/600	3,5/600- 5,0/600		1150	490-1230	140 (100-150)	153	70	205	4.750,-
				1200	490-1280				208	4.790,-
				1250	490-1330				212	4.840,-
				1300	490-1380				215	4.900,-
				1350	490-1430				220	4.980,-
				1450	490-1530				228	5.100,-
			1550	490-1630	235				5.240,-	
1750	490-1830	250	5.850,-							

- 2 hydraulische functies vereist
- Optie: aansluitslangen en koppelingen
- Voorzien van ventielgestuurde sideshift, sideshiftslag afhankelijk stand vorken
- Voor standaard ISO 2328 vorken
- Geschikt voor geschroefde vorken
- Levering zonder vorken
- Geef vorkbreedte op tijdens bestelling
- Beschermbeugel/lastbeschermrekken zie pagina 218
- Meerprijs snelwisselhaken 540,- Euro (ISO III)
- Vorken langer dan 2.400 mm op aanvraag
- Klemmen van lasten is niet mogelijk

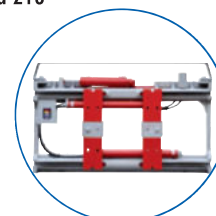

Optie: beschermbeugel



Vorkvergrendeling

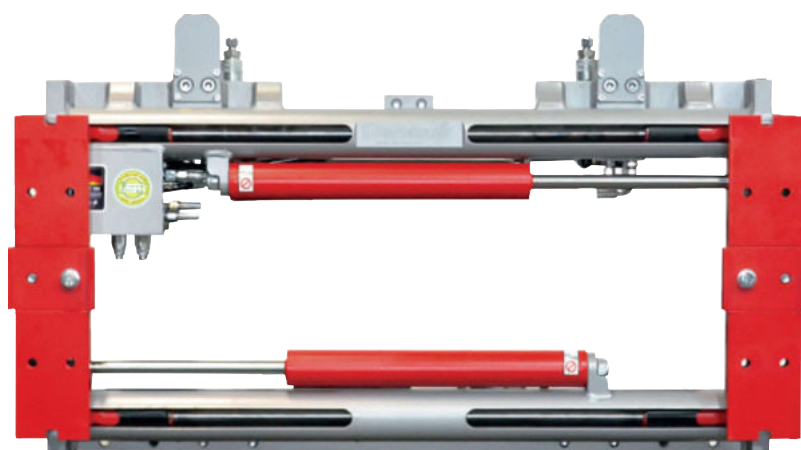

**DURWEN**   
Voorzetapparatuur voor vorkheftrucks

meer dan 75 jaar ervaring

## Vorkenversteller

Ventielgestuurde sideshift, geen vorken

De **sideshiftende vorkenversteller Type RZV** heeft een stabiel frame met ronde geleidingen, waardoor de beide vorkadaptieplaten schuiven. Het voorzetapparaat biedt de mogelijkheid tot montage van standaard vorken volgens ISO 2328 evenals geschroefde vorken. Standaard voorzien van ventielgestuurde sideshift. De sideshiftslag is afhankelijk van de stand van de vorken.

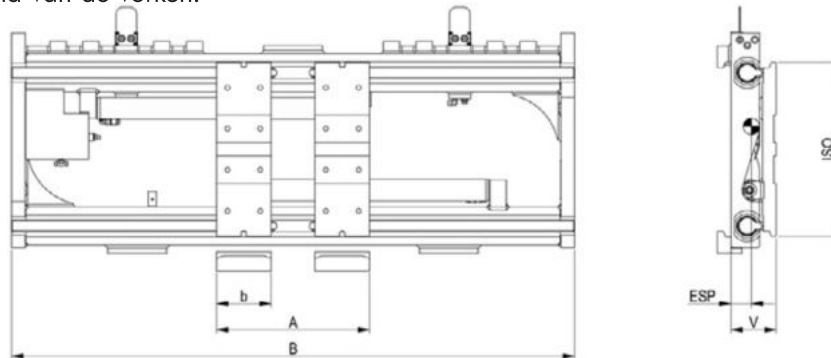

Type	Capaciteit kg/mm LSP	Voor heftruck capaciteit ton/mm	ISO	B mm	A mm	Vorkbreedte b mm	V mm	ESP mm	Gewicht kg	Prijs Euro
RZV 50	5000/600	5,0/600	IV	1250	490-1330	140 (120-150)	155	68	292	6.310,-
				1350	490-1430				305	6.400,-
				1450	490-1530				318	6.600,-
				1550	490-1630				331	6.770,-
RZV 60	6000/600	6,0/600		1360	560-1460	150 (150)	165	72	430	8.210,-
				1460	560-1560				450	8.350,-
				1600	560-1700				480	8.550,-
				1660	560-1760				490	8.640,-
RZV 70	7000/600	6,5-7,0/600		1860	560-1960	150	165	74	535	9.140,-
				2060	560-2160				545	9.420,-
				1460	560-1560				460	8.560,-
RZV 80	8000/600	8,0/600		1860	560-1960	200 (150-200)	165	75	535	9.310,-
				2000	560-2100				547	9.550,-
				2060	560-2160				550	9.630,-
				2260	560-2360				590	10.040,-
				2400	560-2500				635	10.480,-
RZV 100	8000/900	8,0/900	2060	560-2160	200 (150-200)	190	70	700	13.230,-	
			2160	560-2260				725	13.570,-	
			2260	560-2360				750	13.900,-	
RZV 110	8000/1100	8,0/1100	2400	560-2500	200 (200)	192	73	810	14.240,-	
			2060	560-2160				715	13.450,-	
			2260	560-2360				765	13.950,-	
				2400	560-2500			825	14.580,-	

- 2 hydraulische functies vereist
- Optie: aansluitslangen en koppelingen
- Voorzien van ventielgestuurde sideshift, sideshiftslag afhankelijk stand vorken
- Voor standaard ISO 2328 vorken
- Geschikt voor geschroefde vorken
- Levering zonder vorken
- Geef vorkbreedte op tijdens bestelling
- Beschermbeugel/lastbeschermrekken zie pagina 218
- Meerprijs snelwisselhaken 940,- Euro (ISO IV)
- Vorken langer dan 2.400 mm op aanvraag
- Klemmen van lasten is niet mogelijk

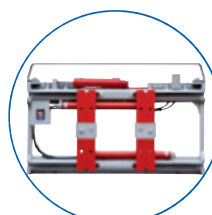
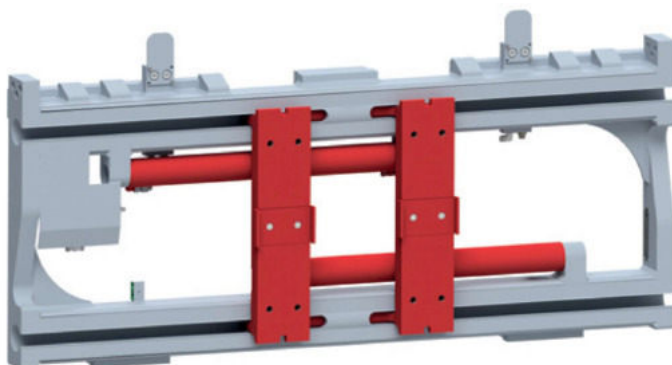

Optie: beschermbeugel



Vorkvergrendeling

**DURWEN**  
Voorzetapparatuur voor vorkheftrucks

meer dan 75 jaar ervaring

# Vorkenversteller

## RZV-GS ISO II

Separate sideshift, zonder vorken

De **sideshiftende vorkenversteller Type RZV-GS** heeft een stabiel frame met ronde geleidingen, waardoor de beide vorkadaptieplaten schuiven. Het voorzetapparaat biedt de mogelijkheid tot montage van standaard vorken volgens ISO 2328 evenals geschroefde vorken. Standaard voorzien van separate sideshift.

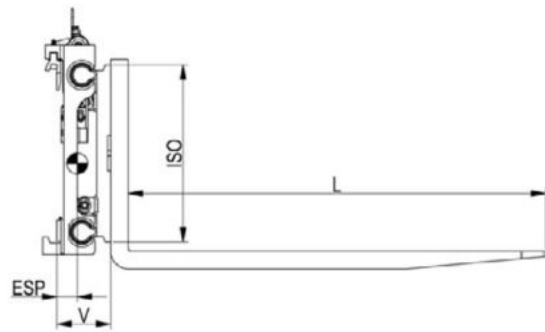
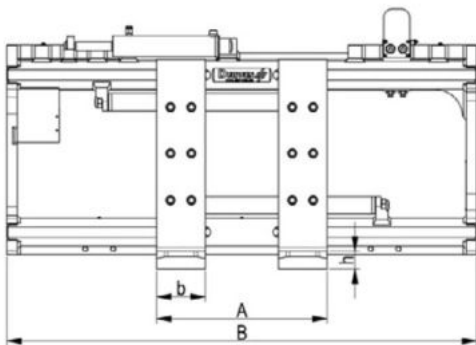

Type	Capaciteit kg/mm LSP	Voor heftruck capaciteit ton/mm	ISO	B mm	A mm	b x h x L mm	Sideshift mm	V mm	ESP mm	Gewicht kg	Meerprijs per 100 mm vorklengte	Prijs Euro
RZV 16-GS*	1600/500	1,0-1,6/500	II	850	470-910	100x40x1200	+/- 75	142	229	241	70,-	5.120,-
				980	470-1040		+/- 100		228	246		5.320,-
				1040	470-1100		+/- 100		224	254		5.390,-
RZV 20-GS*	2000/500	1,8-2,0/500		850	470-910	100x45x1200	+/- 75		225	246	75,-	5.300,-
				980	470-1040		+/- 100		222	250		5.400,-
				1040	470-1100		+/- 100		221	258		5.460,-
				1100	470-1160		+/- 100		221	262		5.510,-
				1150	470-1210		+/- 100		218	268		5.550,-
RZV 25-GS*	2500/500	2,5/500		980	490-1060	120x40x1200	+/- 100		220	255	75,-	5.470,-
				1000	490-1080				218	261		5.500,-
				1040	490-1120				218	263		5.530,-
				1100	490-1180				218	267		5.570,-
			1150	490-1230	215			272	5.660,-			
			1200	490-1280	215			275	5.700,-			
RZV 28-GS*	2500/600	2,5/600	1350	490-1430	125x45x1200	+/- 100	213	282	80,-	5.790,-		
			1040	495-1125			220	273		5.780,-		
			1150	495-1235			218	278		5.870,-		
				1350	495-1435			215	288		6.060,-	

- 2 hydraulische functies vereist
- Optie: aansluitlangen en koppelingen
- Standaard met separate sideshift
- Standaard met geschroefde vorken
- Standaard ISO 2328 vorken mogelijk
- Beschermbeugel/lastbeschermrekken zie pagina 218
- Meerprijs snelwisselhaken 480,- Euro (ISO II)
- Vorken langer dan 2.400 mm op aanvraag
- Klemmen van lasten is niet mogelijk

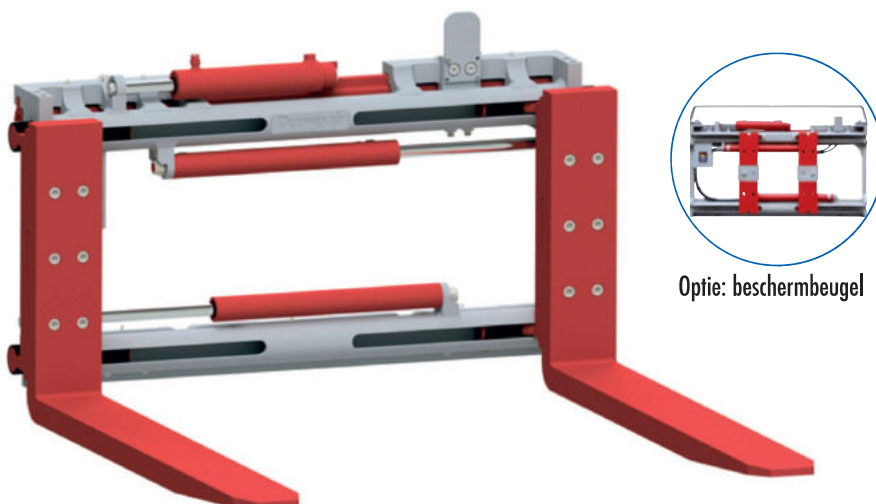

Optie: beschermbeugel

\*Doorsnede veranderd bij vorken langer dan 1.600 mm

Type	Doorsnede b x h mm
RZV 16-GS	120x40
RZV 20-GS	120x40
RZV 25-GS	120x50
RZV 28-GS	125x50

**DURWEN**  
Voorzetapparatuur voor vorkheftrucks

meer dan 75 jaar ervaring

# Vorkenversteller

## RZV-GS ISO III

Separate sideshift, zonder vorken

De **sideshiftende vorkenversteller Type RZV-GS** heeft een stabiel frame met ronde geleidingen, waardoor de beide vorkadaptieplaten schuiven. Het voorzetapparaat biedt de mogelijkheid tot montage van standaard vorken volgens ISO 2328 evenals geschroefde vorken. Standaard voorzien van separate sideshift.

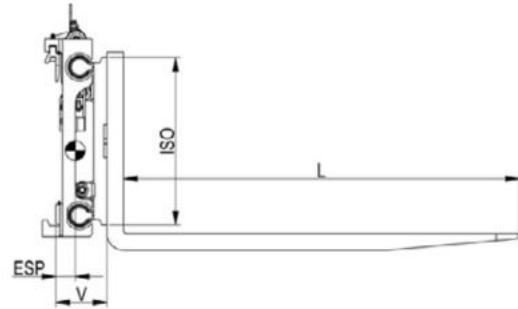
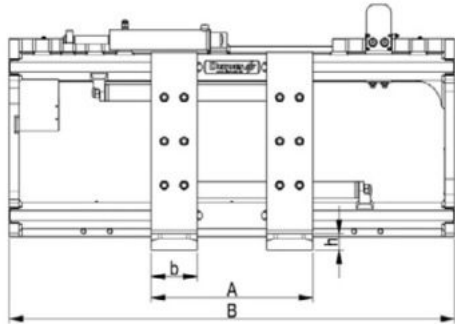

Type	Capaciteit kg/mm LSP	Voor heftruck capaciteit ton/mm	ISO	B mm	A mm	b x h x L mm	Sideshift mm	V mm	ESP mm	Gewicht kg	Meerprijs per 100 mm vorklengte	Prijs Euro			
RZV 30-GS*	3000/500	3,0/500	III	1040	495-1125	125x45x1200	+/- 100	152	210	313	80,-	5.860,-			
				1100	495-1185				207	320		5.890,-			
				1150	495-1235				205	326		5.930,-			
				1200	495-1285				204	329		6.030,-			
				1350	495-1435				203	340		6.120,-			
RZV 35-GS	3500/500	3,0/600- 3,5/500		1100	490-1180	140x50x1200			+/- 100	152	224	362	90,-	6.030,-	
				1150	490-1230						222	368		6.050,-	
				1200	490-1280						221	372		6.160,-	
				1350	490-1430						218	383		6.250,-	
RZV 40-GS	4000/500	3,5/600- 4,0/500		1150	490-1230	140x50x1200				+/- 100	168	228	415	90,-	6.750,-
				1350	490-1430			225				430	6.970,-		
				1550	490-1630			220				445	7.190,-		
				1750	490-1830			215				460	7.840,-		
RZV 45-GS	5000/600	4,0-5/600		1150	500-1240	150x60x1200		+/- 100			168	228	465	100,-	7.120,-
				1200	500-1290							227	468		7.190,-
				1250	500-1340				226			472	7.260,-		
				1300	500-1390				226			476	7.320,-		
				1350	500-1440				225			480	7.390,-		
				1450	500-1540				222			488	7.490,-		
				1550	500-1640				220	495		7.590,-			
			1750	500-1840	215		510		8.220,-						

- 2 hydraulische functies vereist
- Optie: aansluitlangen en koppelingen
- Standaard met separate sideshift
- Standaard met geschroefde vorken
- Standaard ISO 2328 vorken mogelijk
- Beschermbeugel/lastbeschermrekken zie pagina 218
- Meerprijs snelwisselhaken 540,- Euro (ISO III)
- Vorken langer dan 2.400 mm op aanvraag
- Klemmen van lasten is niet mogelijk

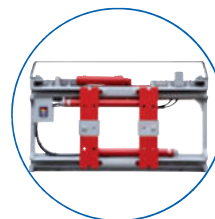
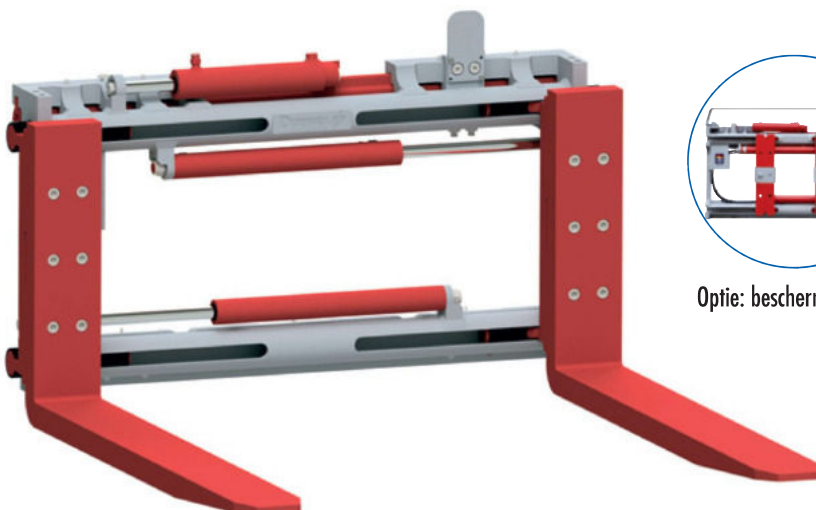

Optie: beschermbeugel

*Doorsnede veranderd bij vorken langer dan 1.600 mm	
Type	Doorsnede b x h mm
RZV 30-GS	125x50

**DURWEN**  
Voorzetapparatuur voor vorkheftrucks

meer dan 75 jaar ervaring

# Vorkenversteller

## RZV-GS ISO IV

Separate sideshift, zonder vorken

De **sideshiftende vorkenversteller Type RZV-GS** heeft een stabiel frame met ronde geleidingen, waardoor de beide vorkadaptieplaten schuiven. Het voorzetapparaat biedt de mogelijkheid tot montage van standaard vorken volgens ISO 2328 evenals geschroefde vorken. Standaard voorzien van separate sideshift.

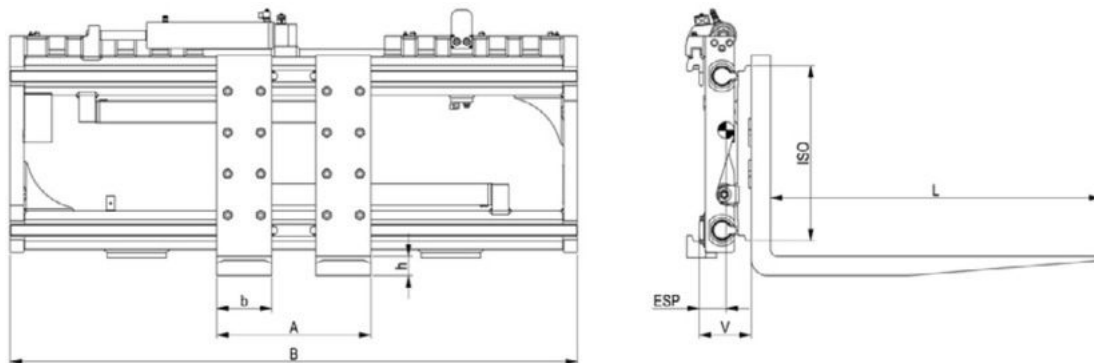

Type	Capaciteit kg/mm LSP	Voor heftruck capaciteit ton/mm	ISO	B mm	A mm	b x h x L mm	Sideshift mm	V mm	ESP mm	Gewicht kg	Meerprijs per 100 mm vorklengte	Prijs Euro
RZV 50-GS	5000/600	5,0/600	IV	1250	500-1340	150x70x1200	+/- 100	180	278	649	125,-	8.990,-
				1350	500-1440				286	661		9.070,-
				1450	500-1540				278	687		9.220,-
				1550	500-1640				271	713		9.390,-
RZV 60-GS	6000/600	6,0/600		1360	560-1460	150x70x1200	+/- 100	190	186	790	125,-	11.110,-
				1460	560-1560				185	805		11.260,-
				1600	560-1700				184	830		11.470,-
				1660	560-1760				183	840		11.550,-
				1860	560-1960				180	870		11.860,-
RZV 70-GS	7000/600	6,5-7,0/600		1460	560-1560	150x70x1200	+/- 100	190	188	835	125,-	11.560,-
				1860	560-1960				183	930		12.170,-
				2060	560-2160				180	980		12.560,-
RZV 80-GS	8000/600	8,0/600	1800	560-1900	200x70x1200	+/- 160	190	189	975	175,-	12.860,-	
			1860	560-1960				189	985		12.960,-	
			2000	560-2100				187	995		13.100,-	
			2060	560-2160				186	1010		13.220,-	
			2260	560-2360				183	1060		13.730,-	
			2400	560-2500				179	1110		14.220,-	
RZV 100-GS	8000/900	8,0/900	2060	560-2160	200x80x1200	+/- 160	216	180	1230	210,-	18.780,-	
			2160	560-2260				178	1260		19.010,-	
			2260	560-2360				175	1285		19.220,-	
			2400	560-2500				172	1340		19.840,-	
RZV 110-GS	8000/1100	8,0/1100	2060	560-2160	200x80x1200	+/- 160	218	190	1292	210,-	20.010,-	
			2260	560-2360				186	1348		20.480,-	
			2400	560-2500				183	1403		21.070,-	

- 2 hydraulische functies vereist
- Optie: aansluitlangen en koppelingen

- Standaard met separate sideshift
- Standaard met geschroefde vorken

- Standaard ISO 2328 vorken mogelijk
- Beschermeugel/lastbeschermerrekken zie pagina 218
- Meerprijs snelwisselhaken 940,- Euro (ISO IV)
- Vorken langer dan 2.400 mm op aanvraag
- Klemmen van lasten is niet mogelijk

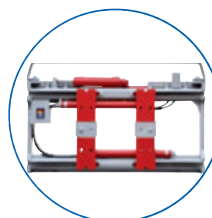
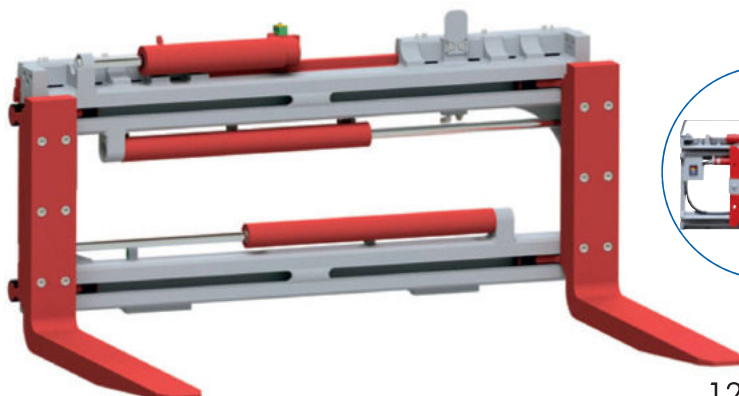

Optie: beschermeugel

**DURWEN**  
Voorzetapparatuur voor vorkheftrucks

meer dan 75 jaar ervaring

## Vorkenversteller

Geschroefde vorken, ventielgestuurde sideshift

De **sideshiftende vorkenversteller Type RZV-G** heeft een stabiel frame met ronde geleidingen, waardoor de beide vorkadaptieplaten schuiven. Dit voorzetapparaat is uitgevoerd met geschroefde vorken. Standaard voorzien van ventielgestuurde sideshift.

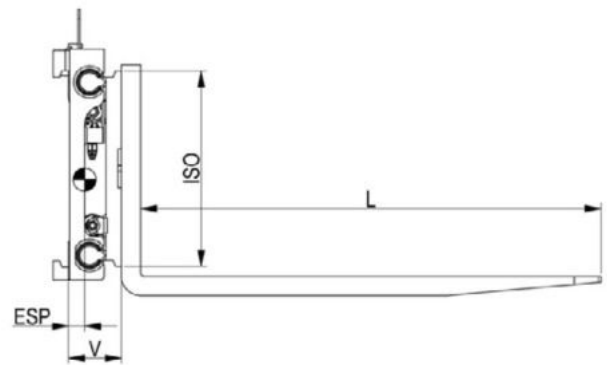
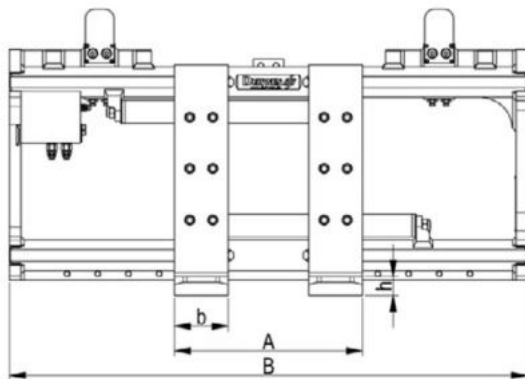

Type	Capaciteit kg/mm LSP	Voor heftruck capaciteit ton/mm	ISO	B mm	A mm	b x h x L mm	V mm	ESP mm	Gewicht kg	Meerprijs per 100 mm vorklengte	Prijs Euro
RZV 16-G*	1600/500	1,0-1,6/500	II	850	470-910	100x40x1200	126	229	215	70,-	4.590,-
				980	470-1040			228	220		4.690,-
				1040	470-1100			224	228		4.750,-
RZV 20-G*	2000/500	1,8-2,0/500		850	470-910	100x45x1200		225	220	75,-	4.720,-
				980	470-1040			222	224		4.820,-
				1040	470-1100			221	232		4.890,-
				1100	470-1160			219	327		4.950,-
				1150	470-1210			218	242		4.990,-
RZV 25-G*	2500/500	2,0/600- 2,5/500		980	490-1060	120x40x1200		220	229	75,-	4.920,-
				1000	490-1080			220	230		4.930,-
				1040	490-1120			218	239		4.960,-
				1100	490-1180			216	244		4.990,-
			1150	490-1230	215		252	5.020,-			
			1200	490-1280	215		257	5.080,-			
RZV 28-G*	2500/600	2,5/600	1350	490-1430	125x45x1200	213	268	80,-	5.150,-		
			1040	495-1125		222	270		5.220,-		
			1150	495-1235		225	275		5.370,-		
				1350	495-1435		230	295		5.550,-	

- 2 hydraulische functies vereist
- Optie: aansluitlangen en koppelingen
- Standaard ventielgestuurde sideshift, slag afhankelijk van openingsbereik
- Inclusief geschroefde vorken
- Standaard ISO 2328 vorken mogelijk

- Beschermbeugel/lastbeschermrekken zie pagina 218
- Meerprijs snelwisselhaken 480,- Euro (ISO II)
- Vorken langer dan 2.400 mm op aanvraag
- Klemmen van lasten is niet mogelijk

\*Doorsnede veranderd bij vorken langer dan 1.600 mm

Type	Doorsnede b x h mm
RZV 16-G	120x40
RZV 20-G	120x40
RZV 25-G	120x50
RZV 28-G	125x50

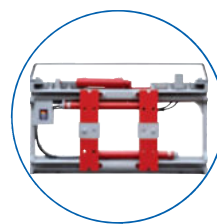
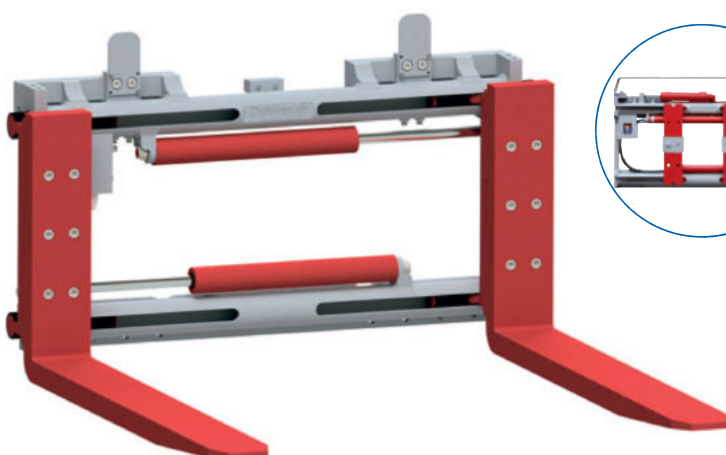

Optie: beschermbeugel

# Vorkenversteller

**RZV-G**  
**ISO III**

Geschroefde vorken, ventielgestuurde sideshift

De **sideshiftende vorkenversteller Type RZV-G** heeft een stabiel frame met ronde geleidingen, waardoor de beide vorkadaptieplaten schuiven. Dit voorzetapparaat is uitgevoerd met geschroefde vorken. Standaard voorzien van ventielgestuurde sideshift.

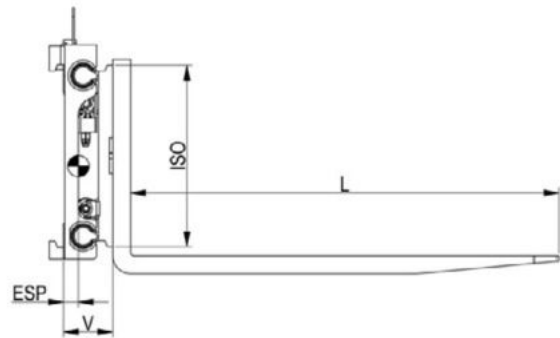
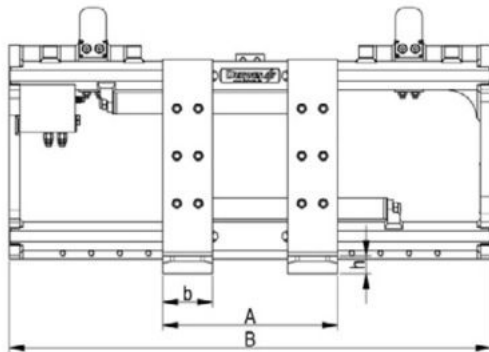

Type	Capaciteit kg/mm LSP	Voor heftruck capaciteit ton/mm	ISO	B mm	A mm	b x h x L mm	V mm	ESP mm	Gewicht kg	Meerprijs per 100 mm vorklengte	Prijs Euro
RZV 30-G*	3000/500	3,0/500	III	1040	495-1125	125x45x1200	138	210	290	80,-	5.320,-
				1100	495-1185			208	297		5.360,-
				1150	495-1235			205	305		5.460,-
				1200	495-1285			204	312		5.510,-
				1350	495-1435			203	320		5.660,-
RZV 35-G	3500/500	3,0/600- 3,5/500		1100	490-1180	140x50x1200	138	224	341	90,-	5.640,-
				1150	490-1230			222	345		5.680,-
				1200	490-1280			221	349		5.730,-
				1350	490-1430			218	360		5.840,-
RZV 40-G	4000/500	3,5/600- 4,0/500		1150	490-1230	140x50x1200	153	228	388	90,-	6.120,-
				1350	490-1430			225	400		6.410,-
				1550	490-1630			220	415		6.590,-
				1750	490-1830			215	430		7.230,-
RZV 45-G	5000/600	4,0-5,0/600		1150	500-1240	150x60x1200	153	228	435	100,-	6.480,-
				1200	500-1290			227	439		6.550,-
			1250	500-1340	226			443	6.620,-		
			1300	500-1390	226			447	6.720,-		
			1350	500-1440	225			450	6.790,-		
			1450	500-1540	223			458	6.860,-		
			1550	500-1640	220			465	6.930,-		
			1750	500-1840	215			480	7.560,-		

- 2 hydraulische functies vereist
- Optie: aansluitslangen en koppelingen
- Standaard ventielgestuurde sideshift, slag afhankelijk van openingsbereik
- Inclusief geschroefde vorken
- Standaard ISO 2328 vorken mogelijk
- Beschermbeugel/lastbeschermrekken zie pagina 218
- Meerprijs snelwisselhaken 540,- Euro (ISO III)
- Vorken langer dan 2.400 mm op aanvraag
- Klemmen van lasten is niet mogelijk

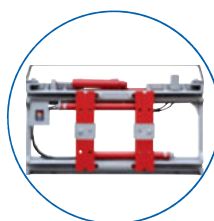
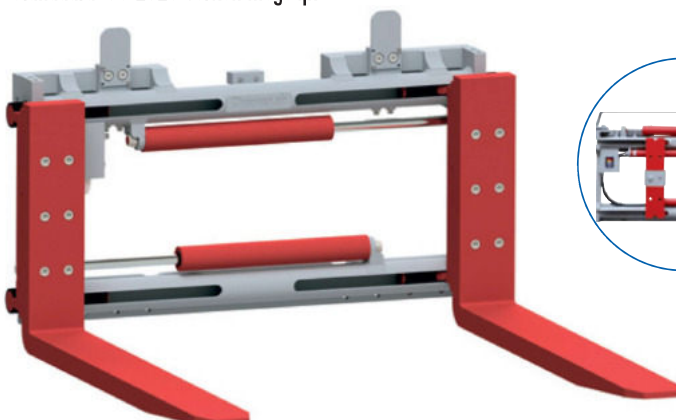

Optie: beschermbeugel

\*Doorsnede veranderd bij vorken langer dan 1.600 mm

Type	Doorsnede b x h mm
RZV 30-G	125x50

**DURWEN**   
Voorzetapparatuur voor vorkheftrucks

meer dan 75 jaar ervaring

## Vorkenversteller

Geschroefde vorken, ventielgestuurde sideshift

De **sideshiftende vorkenversteller Type RZV-G** heeft een stabiel frame met ronde geleidingen, waardoor de beide vorkadaptieplaten schuiven. Dit voorzetapparaat is uitgevoerd met geschroefde vorken. Standaard voorzien van ventielgestuurde sideshift.

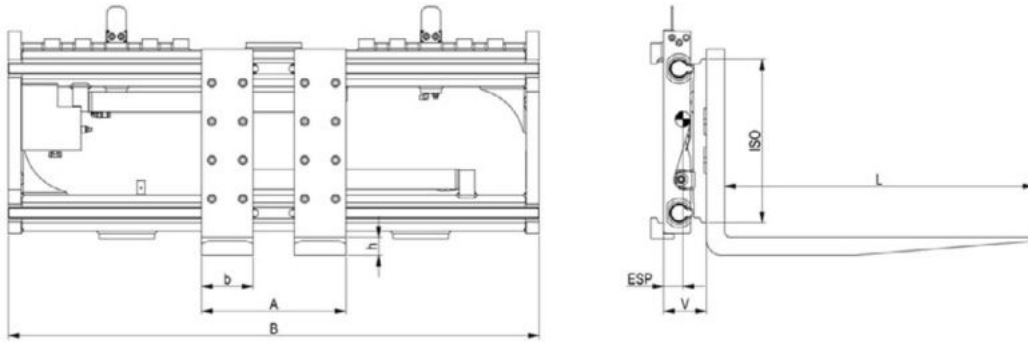

Type	Capaciteit kg/mm LSP	Voor heftruck capaciteit ton/mm	ISO	B mm	A mm	b x h x L mm	V mm	ESP mm	Gewicht kg	Meerprijs per 100 mm vorklengte	Prijs Euro
RZV 50-G	5000/600	5,0/600	IV	1250	500-1340	150x70x1200	163	300	588	125,-	7.940,-
				1350	500-1440			295	601		8.020,-
				1450	500-1540			290	614		8.190,-
				1550	500-1640			285	627		8.320,-
RZV 60-G	6000/600	6,0/600		1360	560-1460	150x70x1200	165	186	730	125,-	10.440,-
				1460	560-1560			185	745		10.570,-
				1600	560-1700			184	770		10.780,-
				1660	560-1760			183	780		10.850,-
				1860	560-1960			180	810		11.130,-
RZV 70-G	7000/600	6,5-7,0/600		1460	560-1560	150x70x1200	165	188	765	125,-	10.890,-
				1860	560-1960			183	845		11.450,-
				2060	560-2160			180	885		11.840,-
RZV 80-G	8000/600	8,0/600		1800	560-1900	200x70x1200	165	189	875	175,-	12.100,-
				1860	560-1960			189	890		12.200,-
				2000	560-2100			187	920		12.390,-
				2060	560-2160			186	930		12.470,-
			2260	560-2360	183			980	13.000,-		
			2400	560-2500	179			1030	13.410,-		
RZV 100-G	8000/900	8,0/900	2060	560-2160	200x80x1200	190	180	1120	210,-	15.530,-	
			2160	560-2260			178	1150		15.770,-	
			2260	560-2360			175	1180		16.010,-	
			2400	560-2500			172	1210		16.610,-	
RZV 110-G	8000/1100	8,0/1100	2060	560-2160	200x80x1200	192	190	1185	210,-	16.730,-	
			2260	560-2360			185	1242		17.190,-	
			2400	560-2500			182	1272		17.820,-	

- 2 hydraulische functies vereist
- Optie: aansluitslangen en koppelingen
- Standaard ventielgestuurde sideshift, slag afhankelijk van openingsbereik

- Inclusief geschroefde vorken
- Standaard ISO 2328 vorken mogelijk
- Beschermbeugel/lastbeschermrekken zie pagina 218
- Meerprijs snelwisselhaken 940,- Euro (ISO IV)

- Vorken langer dan 2.400 mm op aanvraag
- Klemmen van lasten is niet mogelijk

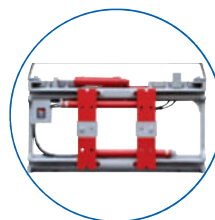
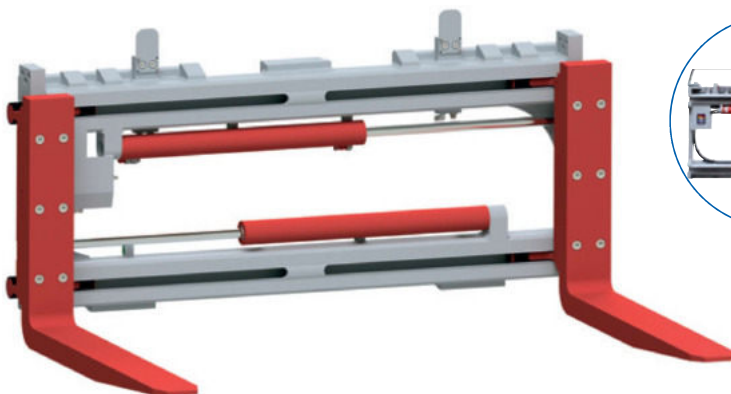

Optie: beschermbeugel



# Vorkenverstellers voor reachtrucks,

**RZV**

Geen sideshift

De vorkenversteller model **RZV G** kan gebruikt worden met lange vorken. Het robuuste frame met zeer goed doorzicht zorgt voor een hoge kwaliteit en lange levensduur. Deze reachtruck-uitvoeringen hebben een smal frame voor montage op de reachtruck. Klemmen is niet toegestaan bij deze vorkenverstellers.

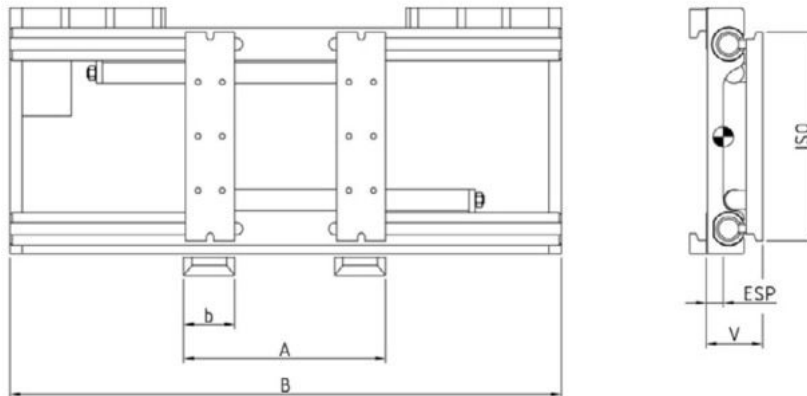

Type	Capaciteit kg/mm LSP	Voor heftruck capaciteit ton/mm	ISO	B mm	A mm	b mm	V mm	ESP mm	Gewicht kg	Prijs Euro		
RZV 25	2500/500	1,5-2,5/500	II	750	490-750	120	126	42	100	3.900,-		
				800	490-800				110	3.930,-		
				850	490-850				120	3.970,-		
				880	490-880				125	3.990,-		
RZV 28	2500/600	2,5/600		750	490-750			120	126	39	110	4.050,-
				800	490-800						115	4.130,-
				850	490-850						125	4.170,-
				880	490-880						130	4.200,-

- 1 hydraulische functie  
(2 hydraulische functies met ventielgestuurde sideshift)
- Optie: aansluitslangen en koppelingen
- Voor standaard ISO 2328 vorken
- Beschermbegel/lastbeschermer zie pagina 218
- Geef vorkbreedte op tijdens bestelling
- Meerprijs ventielgestuurde sideshift 130,- Euro
- Spacer Kit: 620,- Euro (voorbouwmaat verhoging in stappen tot 50 mm)
- Klemmen niet toegestaan

**Belangrijke opmerking:** De reachtruck moet voorzien zijn van een preventie-systeem dat voorkomt dat de vorken of het frame van de vorkenversteller delen van de reachtruck kunnen raken indien deze bewegen. Dit betekent meestal dat de vorkenverstelling (en sideshift) afgesloten worden indien de vorkenversteller zich tussen de steunpoten van de reachtruck bevindt. Het reachtruck vorkenbord moet overeenkomen met de ophanging van het voorzetapparaat. Een spacer kit is beschikbaar om de voorbouwmaat van het apparaat met max. 50 mm te vergroten zodat de vorkenversteller de reachtruck niet raakt in werking.

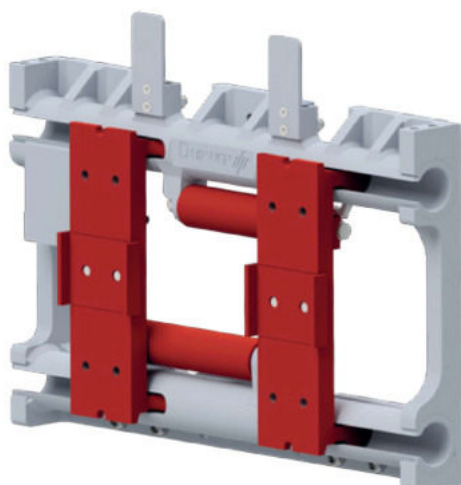

**DURWEN**   
Voorzetapparatuur voor vorkheftrucks

meer dan 75 jaar ervaring

# Vorkenverstellers voor reachtrucks,

# RZV-G

Geen sidschift, geschroefde vorken

De vorkenversteller model RZV-G kan gebruikt worden met lange vorken. Het robuuste frame met zeer goed doorzicht zorgt voor een hoge kwaliteit en lange levensduur. Deze reachtruck-uitvoeringen hebben een smal frame voor montage op de reachtruck. Klemmen is niet toegestaan bij deze vorkenverstellers.

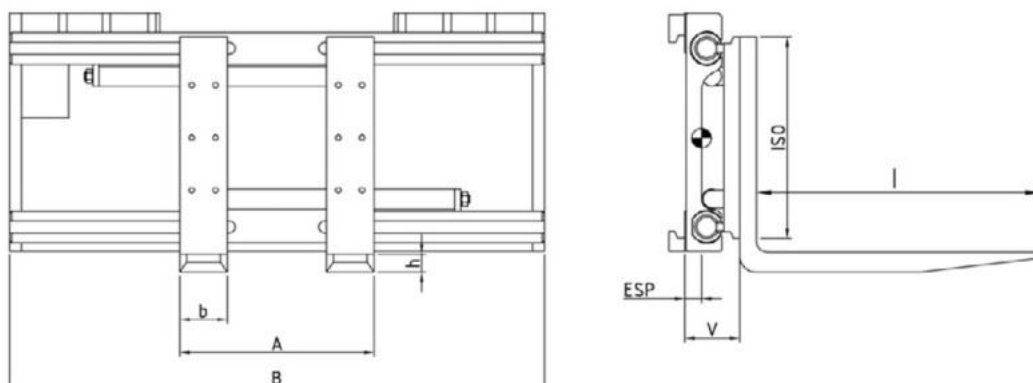

Type	Capaciteit kg/mm LSP	Voor heftruck capaciteit ton/mm	ISO	B mm	A mm	b x h x l mm	V mm	ESP mm	Gewicht kg	Meerprijs per 100 mm vorklengte	Prijs Euro
RZV 16-G*	1600/500	1,0-1,6/500	II	750	470-730	100x40x1200	126	285	198	70,-	4.760,-
				800	470-780			273	208		4.810,-
				850	470-830			263	218		4.850,-
				880	470-860			258	223		4.860,-
RZV 20-G*	2000/500	1,8-2,0/500		750	470-730	100x45x1200		299	210	75,-	4.840,-
				800	470-780			287	220		4.890,-
				850	470-830			277	230		4.940,-
				880	470-860			272	235		4.950,-
RZV 25-G*	2500/500	2,5/500		750	490-750	120x40x1200		307	218	75,-	4.870,-
				800	490-800			295	228		4.920,-
				850	490-850			284	238		4.970,-
				880	490-880			279	243		4.980,-
RZV 28-G*	2500/600	2,5/600		750	495-755	125x45x1200		326	238	80,-	4.960,-
				800	495-805			315	248		5.050,-
				850	495-855			304	258		5.090,-
				880	495-885			299	263		5.140,-

- 1 hydraulische functie (2 hydraulische functies met ventielgestuurde sidschift)
- Optie: aansluitlangen en koppelingen
- Standaard met geschroefde vorken
- Beschermbeugel/lastbeschermrekken zie pagina 218
- Meerprijs ventielgestuurde sidschift 130,- Euro
- Spacer Kit: 620,- Euro (voorbouwmaat verhoging in stappen tot 50 mm)
- Klemmen niet toegestaan

\*Doorsnede veranderd bij vorken langer dan 1.600 mm

Type	Doorsnede b x h mm
RZV 16-G	120x40
RZV 20-G	120x40
RZV 25-G	120x50
RZV 28-G	125x50

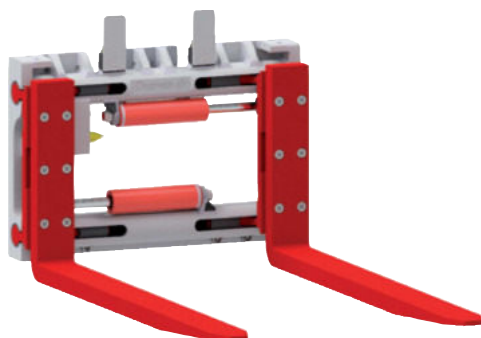

**Belangrijke opmerking:** De reachtruck moet voorzien zijn van een preventie-systeem dat voorkomt dat de vorken of het frame van de vorkenversteller delen van de reachtruck kunnen raken indien deze bewegen. Dit betekent meestal dat de vorkenverstelling (en sidschift) afgesloten worden indien de vorkenversteller zich tussen de steunpoten van de reachtruck bevindt. Het reachtruck vorkenbord moet overeenkomen met de ophanging van het voorzetapparaat. Een spacer kit is beschikbaar om de voorbouwmaat van het apparaat met max. 50mm te vergroten zodat de vorkenversteller de reachtruck niet raakt in werking.

**DURWEN**  
Voorzetapparaat voor vorkheftrucks

meer dan 75 jaar ervaring

# Vorkenversteller

**RZV-I**  
**ISO II/III**

Integraal, ventielgestuurde sideshift, zonder vorken

De sideshiftende vorkenversteller Type RZV-I heeft een stabiel frame met ronde geleidingen, waardoor de beide vorkadaptieplaten schuiven. Door de ventielgestuurde sideshift is de sideshiftslag afhankelijk van de stand van de vorken. Het voorzetapparaat biedt de mogelijkheid tot montage van standaard vorken volgens ISO 2328 evenals geschroefde vorken. Het compact design zorgt voor een goed doorzicht en zorgt dat de combinatie het grootst mogelijke restdragvermogen behoudt. Euro pallets kunnen in de lengte worden opgenomen. De levering van de geïntegreerde vorkenversteller is inclusief wangplaten, astappen en kettingankers.

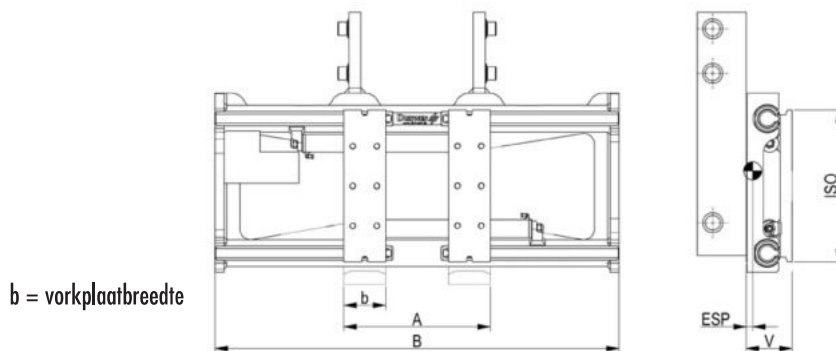

Type	Capaciteit kg/mm LSP	Voor heftruck capaciteit ton/mm	ISO	B mm	A mm	Vorkbreedte b mm	V mm	ESP mm	Gewicht kg	Prijs Euro
RZV 25-I	2500/500	1,5 - 2,5/500	II	980	490-1060	120	126	50	130	6.010,-
				1040	490-1120				135	6.040,-
				1150	490-1230				142	6.060,-
				1350	490-1430				155	6.230,-
RZV 28-I	2500/600	2,5/600	II	1040	490-1120	120	126	50	130	6.090,-
				1150	490-1230				142	6.110,-
				1350	490-1430				155	6.280,-
RZV 30-I	3000/500	3,0/500	III	1040	490-1120	120	138	55	160	6.410,-
				1150	490-1230				168	6.490,-
				1350	490-1430				180	6.660,-
RZV 35-I	3500/500	3,0/600- 3,5/500	III	1150	490-1230	140	138	55	170	6.600,-
				1350	490-1430				190	6.770,-
RZV 45-I	5000/500	3,5/600- 5,0/500	III	1150	490-1230	140	153	60	222	7.230,-
				1350	490-1430				240	7.440,-
				1550	490-1630				260	7.680,-
				1750	490-1830				280	8.290,-
RZV 48-I	5000/600	5,0/600	III	1150	490-1230	140	153	60	227	7.540,-
				1350	490-1430				245	7.750,-
				1550	490-1630				265	7.990,-
				1750	490-1830				285	8.600,-

- 2 hydraulische functies vereist
- Zonder aansluitlangen en koppelingen
- Standaard voorzien van ventielgestuurde sideshift
- Voor standaard ISO 2328 vorken
- Geschikt voor geschroefde vorken
- Levering zonder vorken
- Geef vorkbreedte door tijdens bestellen
- Inclusief wangplaten, kettinganker en astappen, zonder mastrollen
- Gedetailleerde informatie waaronder vorkenbord tekeningen zijn vereist bij de bestelling, evenals heftruck type en mastmodel
- Gewicht, voorbouwmaat en eigen zwaartepunt exclusief wangplaten
- Voorbouwmaat zonder vorken
- Beschermbeugel/lastbeschermrekken zie pagina 218
- Vorken langer dan 2.400 mm op aanvraag
- Klemmen van lasten is niet mogelijk

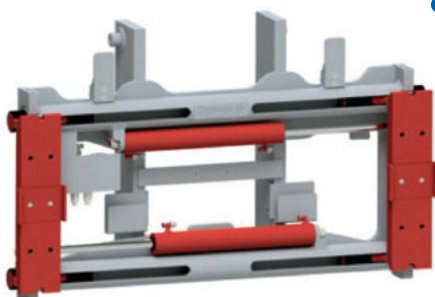

**DURWEN**   
Voorzetapparatuur voor vorkheftrucks

meer dan 75 jaar ervaring

# Vorkenversteller

**RZV-I  
ISO IV**

Integraal, ventielgestuurde sideshift, zonder vorken

**De sideshiftende vorkenversteller Type RZV-I** heeft een stabiel frame met ronde geleidingen, waardoor de beide vorkadaptieplaten schuiven. Door de ventielgestuurde sideshift is de sideshiftslag afhankelijk van de stand van de vorken. Het voorzetapparaat biedt de mogelijkheid tot montage van standaard vorken volgens ISO 2328 evenals geschroefde vorken. Het compact design zorgt voor een goed doorzicht en zorgt dat de combinatie het grootste mogelijke restdraagvermogen behoudt. Euro pallets kunnen in de lengte worden opgenomen. De levering van de geïntegreerde vorkenversteller is inclusief wangplaten, astappen en kettingankers.

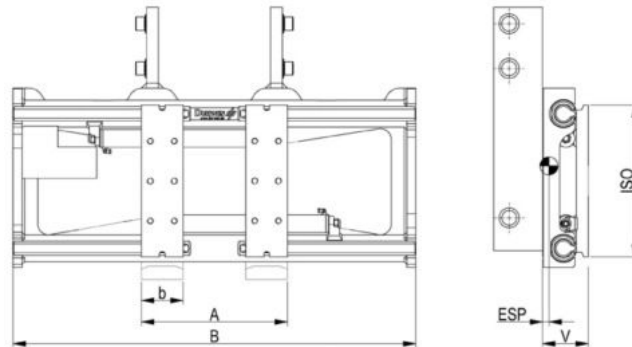

Type	Capaciteit kg/mm LSP	Voor heftruck capaciteit ton/mm	ISO	B mm	A mm	Vorkbreedte b mm	V mm	ESP mm	Gewicht kg	Prijs Euro
RZV 50-I	5000/600	5,0/600	IV	1350	490-1430	140	163	65	300	9.230,-
				1450	490-1530				315	9.390,-
				1550	490-1630				330	9.570,-
RZV 60-I	6000/600	6,0/600		1460	560-1560	150	165	65	425	12.210,-
				1860	560-1960				485	12.420,-
RZV 70-I	7000/600	6,5-7,0/600		1460	560-1560	150	165	65	435	12.430,-
				1860	560-1960				495	12.630,-
				2060	560-2160				530	12.910,-
RZV 80-I	8000/600	8,0/600		1800	560-1900	200	165	65	515	15.000,-
				1860	560-1960				525	15.050,-
				2060	560-2160				555	15.500,-
				2260	560-2360				590	15.950,-
			2400	560-2500	620				16.180,-	
RZV 100-I	8000/900	8,0/900	2060	560-2160	200	190	75	715	17.790,-	
			2260	560-2360				760	18.110,-	
			2400	560-2500				810	18.710,-	
RZV 110-I	8000/1100	8,0/1100	2060	560-2160	200	192	77	730	18.000,-	
			2260	560-2360				775	18.300,-	
			2400	560-2500				825	18.870,-	

- 2 hydraulische functies vereist
- Zonder aansluitingen en koppelingen
- Standaard voorzien van ventielgestuurde sideshift
- Voor standaard ISO 2328 vorken
- Geschikt voor geschroefde vorken

- Levering zonder vorken
- Geef vorkbreedte door tijdens bestellen
- Inclusief wangplaten, kettinganker en astappen, zonder mastrollen
- Gedetailleerde informatie waaronder vorkenbord tekeningen zijn vereist bij de bestelling, evenals heftruck type en mastmodel

- Gewicht, voorbouwmaat en eigen zwaartepunt exclusief wangplaten
- Voorbouwmaat zonder vorken
- Beschermbegel/lastbeschermbreken zie pagina 218
- Vorken langer dan 2.400 mm op aanvraag
- Klemmen van lasten is niet mogelijk

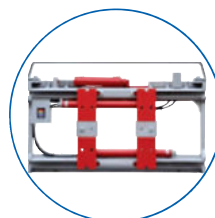
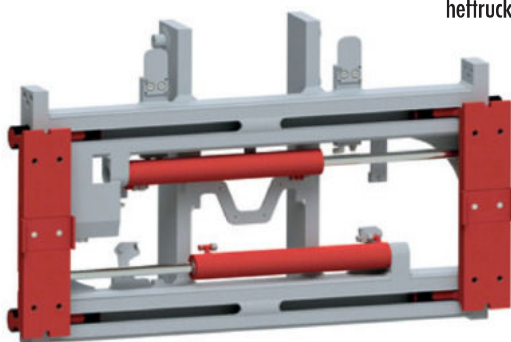

Optie: beschermbegel

**DURWEN**  
Voorzetapparaat voor vorkheftrucks

meer dan 75 jaar ervaring

# Vorkenversteller

**RZV-IG**  
**ISO II**

Integraal, ventielgestuurde sideshift, geschroefde vorken

**De sideshiftende vorkenversteller Type RZV-IG** heeft een stabiel frame met ronde geleidingen, waardoor de beide vorkadaptieplaten schuiven. Door de ventielgestuurde sideshift is de sideshiftslag afhankelijk van de stand van de vorken. Het voorzetapparaat biedt de mogelijkheid tot montage van standaard vorken volgens ISO 2328, tot een lengte van 2.400 mm. Het compact design zorgt voor een goed doorzicht en zorgt dat de combinatie het grootst mogelijke restdragvermogen behoudt. Euro pallets kunnen in de lengte worden opgenomen. De levering van de geïntegreerde vorkenversteller is inclusief wangplaten, astappen en kettingankers.

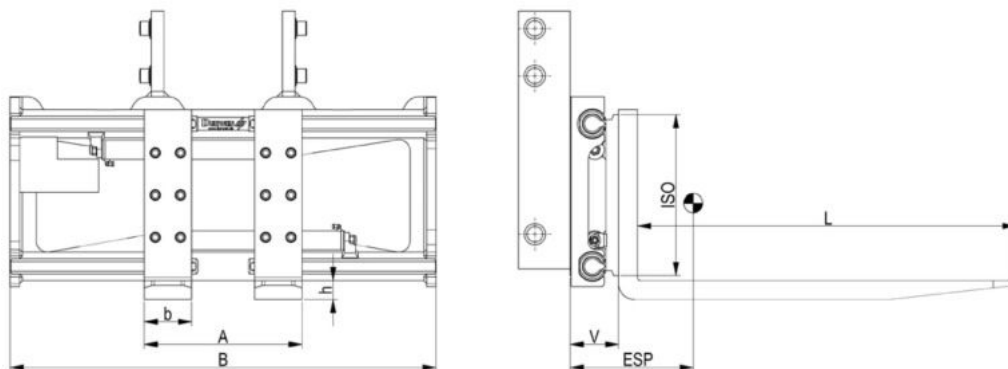

Type	Capaciteit kg/mm LSP	Voor heftruck capaciteit ton/mm	ISO	B mm	A mm	b x h x L mm	V mm	ESP mm	Gewicht kg	Meerprijs per 100 mm vorklengte	Prijs Euro
RZV 16-IG*	1600/500	1,0-1,6/500	II	850	470-910	100x40x1200	126	255	215	70,-	6.890,-
				980	470-1040			250	225		6.950,-
				1040	470-1100			250	235		7.020,-
RZV 20-IG*	2000/500	1,8-2,0/500		850	470-910	100x45x1200		280	225	75,-	7.000,-
				980	470-1040			270	240		7.060,-
				1040	470-1100			265	245		7.100,-
				1150	470-1210			265	250		7.320,-
RZV 25-IG*	2500/500	2,0/600-2,5/500		980	490-1060	120x40x1200		270	245	75,-	7.190,-
				1040	490-1120			270	255		7.230,-
				1150	490-1230			270	260		7.280,-
				1350	490-1430			265	270		7.450,-
RZV 28-IG*	2500/600	2,5/600		1040	495-1125	125x45x1200		295	273	80,-	7.510,-
			1150	495-1235	290		280	7.550,-			
			1350	495-1435	285		305	7.730,-			

- 2 hydraulische functies vereist
- Zonder aansluitlangen en koppelingen
- Standaard met geschroefde vorken
- Standaard voorzien van ventielgestuurde sideshift
- Voor standaard ISO 2328 vorken
- Geef vorkbreedte door tijdens bestellen
- Inclusief wangplaten, kettinganker en astappen, zonder mastrollen

- Gedetailleerde informatie waaronder vorkenbord tekeningen zijn vereist bij de bestelling, evenals heftruck type en mastmodel
- Gewicht, voorbouwmaat en eigen zwaartepunt exclusief wangplaten
- Voorbouwmaat zonder vorken
- Beschermbeguel/lastbeschermerrekken zie pagina 218
- Vorken langer dan 2.400 mm op aanvraag
- Klemmen van lasten is niet mogelijk

**\*Doorsnede veranderd bij vorken langer dan 1.600 mm**

Type	Doorsnede b x h mm
RZV 16-IG	120x40
RZV 20-IG	120x40
RZV 25-IG	120x50
RZV 28-IG	125x50

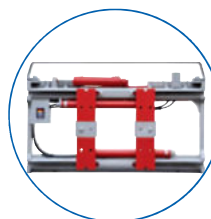
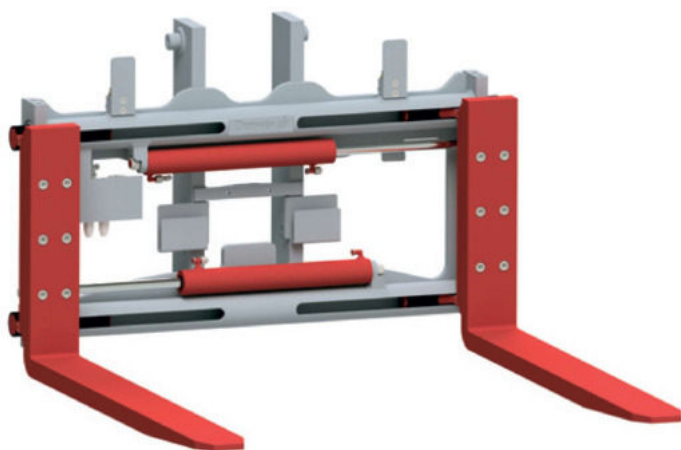

Optie: beschermbeguel

**DURWEN**  
Voorzetapparatuur voor vorkheftrucks

meer dan 75 jaar ervaring

## Vorkenversteller

Integraal, ventielgestuurde sideshift, geschroefde vorken

De sideshiftende vorkenversteller Type RZV-IG heeft een stabiel frame met ronde geleidingen, waardoor de beide vorkadaptieplaten schuiven. Door de ventielgestuurde sideshift is de sideshiftslag afhankelijk van de stand van de vorken. Het voorzetapparaat biedt de mogelijkheid tot montage van standaard vorken volgens ISO 2328, tot een lengte van 2.400 mm. Het compact design zorgt voor een goed doorzicht en zorgt dat de combinatie het grootst mogelijke restdraagvermogen behoudt. Euro pallets kunnen in de lengte worden opgenomen. De levering van de geïntegreerde vorkenversteller is inclusief wangplaten, astappen en kettingankers.

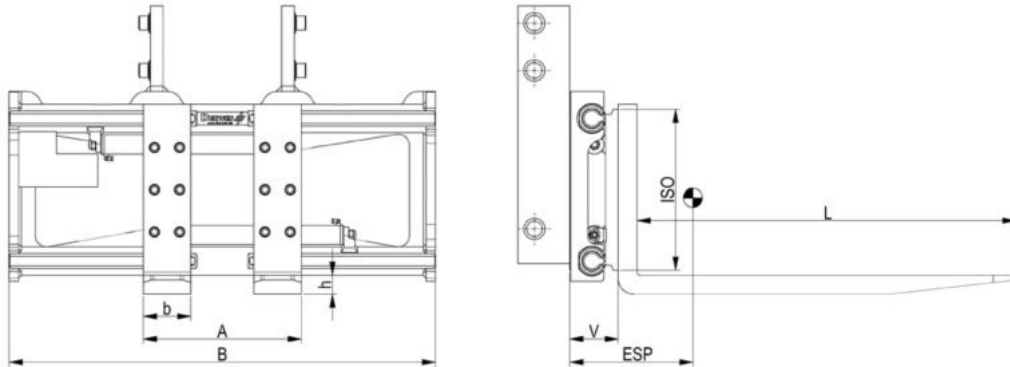

Type	Capaciteit kg/mm LSP	Voor heftruck capaciteit ton/mm	ISO	B mm	A mm	b x h x L mm	V mm	ESP mm	Gewicht kg	Meerprijs per 100 mm vorklengte	Prijs Euro
RZV 30 -IG*	3000/500	3,0/500	III	1040	495-1125	125x45x1200	138	273	300	80,-	7.750,-
				1150	495-1235			270	310		7.840,-
				1350	495-1435			265	325		8.000,-
RZV 35-IG	3500/500	3,0/600-3,5/500		1150	490-1230	140x50x1200	138	295	350	90,-	8.150,-
				1350	490-1430			285	365		8.300,-
RZV 40-IG	4000/500	3,5/600-4,0/500		1150	490-1230	140x50x1200	153	270	410	90,-	8.280,-
				1350	490-1430			260	430		8.590,-
				1550	490-1630			250	450		8.830,-
				1750	490-1830			240	470		9.460,-
RZV 45-IG	5000/500	4,0/600-5,0/500		1150	500-1240	150x60x1200	153	300	455	100,-	8.440,-
				1350	500-1440			290	478		8.730,-
				1550	500-1640			280	495		8.970,-
			1750	500-1840	270			515	9.590,-		
RZV 48-IG	5000/600	5,0/600	1150	500-1240	150x60x1200	153	300	460	100,-	8.740,-	
			1350	500-1440			290	490		9.040,-	
			1550	500-1640			280	505		9.280,-	
			1750	500-1840			270	520		9.900,-	

- 2 hydraulische functies vereist
- Zonder aansluitslangen en koppelingen
- Standaard met geschroefde vorken
- Standaard voorzien van ventielgestuurde sideshift
- Voor standaard ISO 2328 vorken
- Geef vorkbreedte door tijdens bestellen
- Inclusief wangplaten, kettinganker en astappen, zonder mastrollen

- Gedetailleerde informatie waaronder vorkenbord tekeningen zijn vereist bij de bestelling, evenals heftruck type en mastmodel
- Gewicht, voorbouwmaat en eigen zwaartepunt exclusief wangplaten
- Voorbouwmaat zonder vorken
- Beschermbegel/lastbeschermerkken zie pagina 218
- Vorken langer dan 2.400 mm op aanvraag
- Klemmen van lasten is niet mogelijk

\*Doorsnede veranderd bij vorken langer dan 1.600 mm

Type	Doorsnede b x h mm
RZV 30-IG	125x50

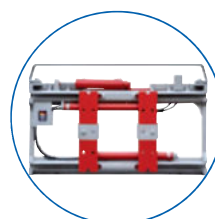
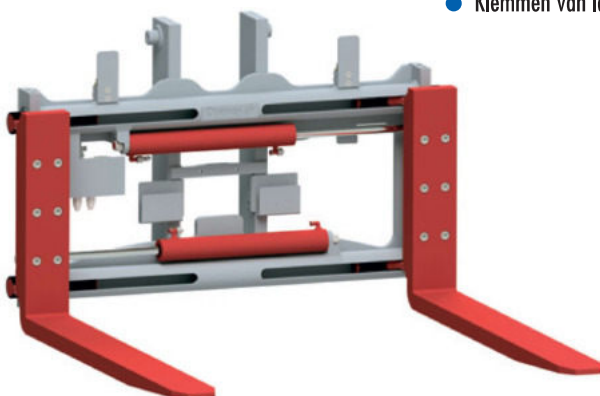

Optie: beschermbegel

# Vorkenversteller

**RZV-IG  
ISO IV**

Integraal, ventielgestuurde sideshift, geschroefde vorken

**De sideshiftende vorkenversteller Type RZV-IG** heeft een stabiel frame met ronde geleidingen, waardoor de beide vorkadaptieplaten schuiven. Door de ventielgestuurde sideshift is de sideshiftslag afhankelijk van de stand van de vorken. Het voorzetapparaat biedt de mogelijkheid tot montage van standaard vorken volgens ISO 2328, tot een lengte van 2.400 mm. Het compact design zorgt voor een goed doorzicht en zorgt dat de combinatie het grootst mogelijke restdragvermogen behoudt. Euro pallets kunnen in de lengte worden opgenomen. De levering van de geïntegreerde vorkenversteller is inclusief wangplaten, astappen en kettingankers.

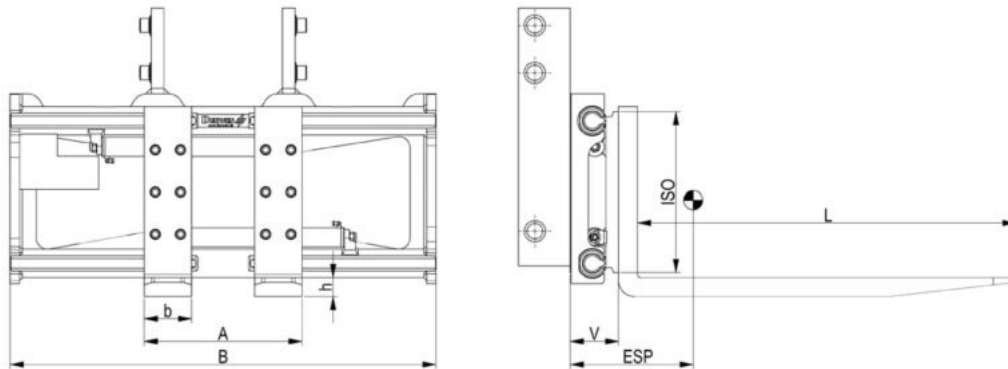

Type	Capaciteit kg/mm LSP	Voor heftruck capaciteit ton/mm	ISO	B mm	A mm	b x h x L mm	V mm	ESP mm	Gewicht kg	Meerprijs per 100 mm vorklengte	Prijs Euro
RZV 50-IG	5000/600	5,0/600	IV	1350	500-1440	150x70x1200	163	295	600	125,-	10.400,-
				1450	500-1540			290	615		10.590,-
				1550	500-1640			285	630		10.770,-
RZV 60-IG	6000/600	6,0/600		1460	560-1560	150x70x1200	165	240	710	125,-	14.520,-
				1860	560-1960			225	770		14.700,-
RZV 70-IG	7000/600	6,5-7,0/600		1460	560-1560	150x70x1200	165	235	720	125,-	14.730,-
				1860	560-1960			220	780		14.920,-
				2060	560-2160			215	820		15.200,-
RZV 80-IG	8000/600	8,0/600		1800	560-1900	200x70x1200	165	245	885	175,-	17.680,-
				1860	560-1960			240	895		17.780,-
				2060	560-2160			235	930		18.210,-
				2260	560-2360			225	965		18.670,-
			2400	560-2500	220			995	19.070,-		
RZV 100-IG	8000/900	8,0/900	2060	560-2160	200x80x1200	190	240	1135	210,-	19.250,-	
			2260	560-2360			235	1185		19.880,-	
			2400	560-2500			230	1230		20.620,-	
RZV 110-IG	8000/1100	8,0/1100	2060	560-2160	200x80x1200	192	243	1150	210,-	21.390,-	
			2260	560-2360			238	1200		21.860,-	
			2400	560-2500			233	1245		22.390,-	

- 2 hydraulische functies vereist
- Zonder aansluitlangen en koppelingen
- Standaard met geschroefde vorken
- Standaard voorzien van ventielgestuurde sideshift
- Voor standaard ISO 2328 vorken
- Geef vorkbreedte door tijdens bestellen
- Inclusief wangplaten, kettinganker en astappen, zonder mastrollen
- Gedetailleerde informatie waaronder vorkenbord tekeningen zijn vereist bij de bestelling, evenals heftruck type en mastmodel
- Gewicht, voorbouwmaat en eigen zwaartepunt exclusief wangplaten
- Voorbouwmaat zonder vorken
- Beschermbeugel/lastbeschermrekken zie pagina 218
- Vorken langer dan 2.400 mm op aanvraag
- Klemmen van lasten is niet mogelijk

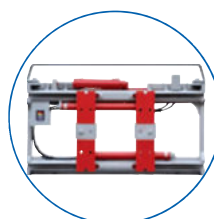
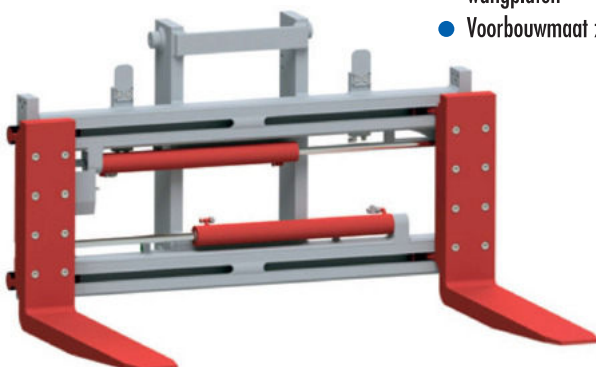

Optie: beschermbeugel

**DURWEN**   
Voorzetapparatuur voor vorkheftrucks

meer dan 75 jaar ervaring