

# Telescopische vorken type TGZ

Durwen app

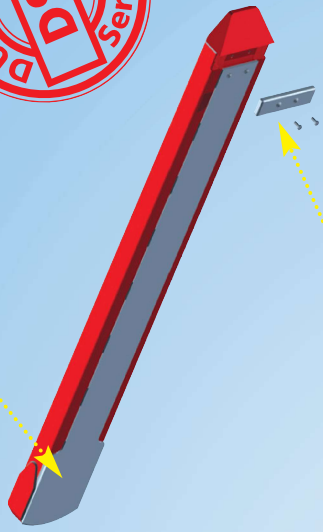

Standaard: Slijtvast staal + 2mm over de gehele bodem  
 Optie: Slijtvast staal + 6mm over de gehele bodem



Standaard vervangbare slijtstrip onder de vorkpunt Optioneel verkrijgbaar in 6mm dikte



Massieve vorkpunt voor minder kans op schade



Hydraulische aansluitingen gemakkelijk bereikbaar

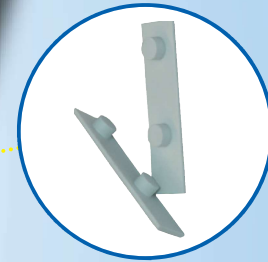

Slijtveste kunststof glijplaat

Dubbele cilinders voor een hoge werksnelheid



Standaard hijssoog

Optie: pallet stop

Type A

Type B

Type C

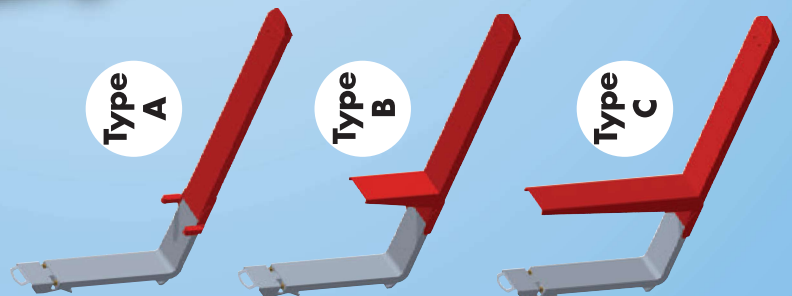

# Enkelzijdig laden/lossen met telescopische vorken



Durwen telescopische vorken zijn voorzien van elk twee cilinders en dus ideaal voor het enkelzijdig laden en lossen. Naast een tijdsbesparing van gemiddeld 30%, is het voordeel van een kleiner werkoppervlak naast de vrachtwagen een groot voordeel. De vrachtwagen is weer sneller op de baan en uw heftruck is vrij voor andere werkzaamheden.

Camera op aanvraag

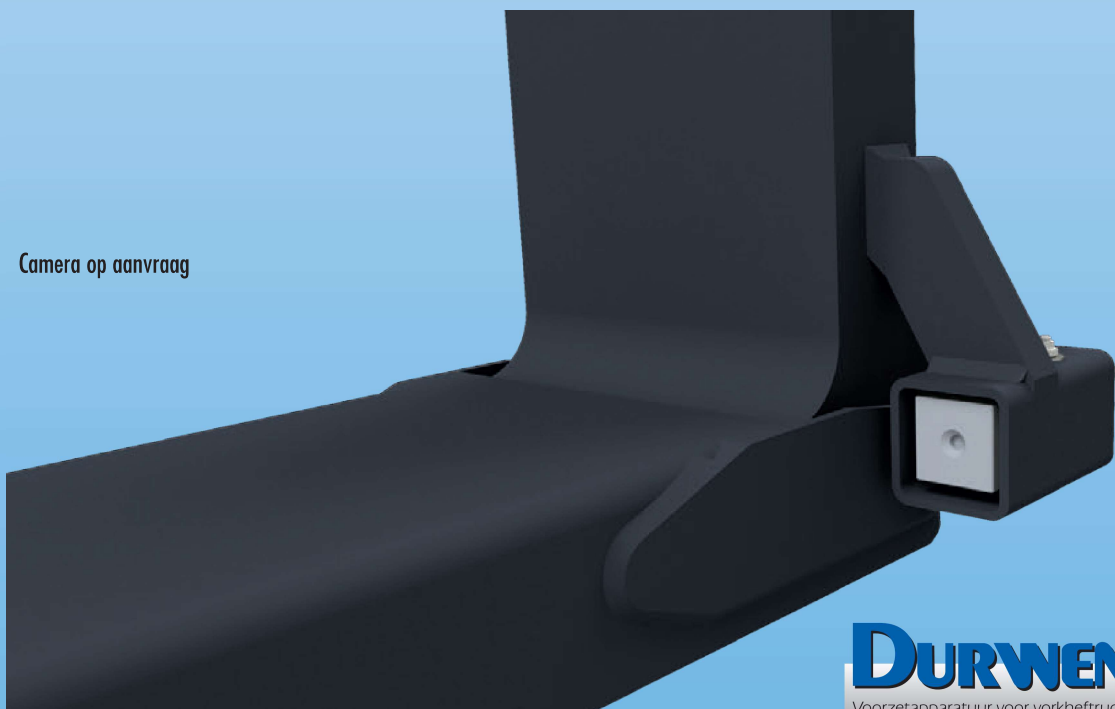

**DURWEN**   
Voorzetapparatuur voor vorkheftrucks

meer dan 75 jaar ervaring

# Telescopische vorken

**TGZ**  
**ISO II/III**

Voor diverse transport- en overslagtoepassingen zijn hydraulische **telescopische vorken TGZ** de optimale oplossing. Doordat de hydraulische telescopische vorken onder belasting in- en uit kunnen schuiven, kunnen bijvoorbeeld vrachtwagens van één zijde beladen en gelost worden. De telescopische vorken kunnen uitgerust worden met een palletaanslag. Telescopische vorken zijn niet geschikt om lasten te klemmen.

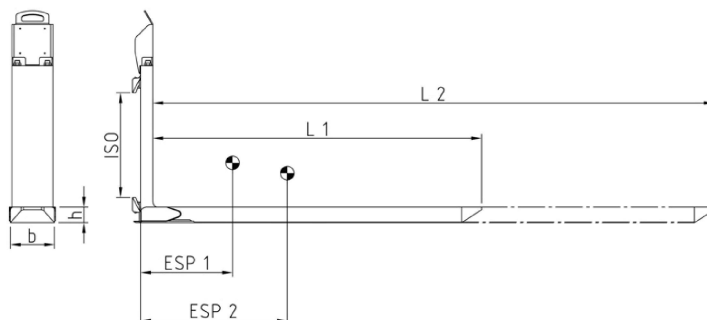

Type	Capaciteit kg/mm LC 1 mm	Capaciteit kg/mm LC 2 mm	Voor heftruck capaciteit ton/mm	ISO	In-/uit geschoven L1/L2 mm	Vorkdoorsnede b x h mm	Vorkrug B x V mm	ESP 1/ESP 2 mm	H mm	Gewicht set kg	Prijs per paar Euro		
<b>1-cilinder model</b>													
TGZ.17.800*	1700/600	1020/1000	1,0-1,6/500	II	800/1200	130 x 40	120 x 40	230/295	710	100	op aanvraag		
TGZ.17.1000*		850/1200			1000/1600			310/410				112	
TGZ.17.1200*		720/1400			1200/2000			400/530				126	
TGZ.20.800	2000/600	1450/850	1,0-2,0/600	II	800/1250	131 x 57	120 x 45	270/355	720	128	4.940,-		
TGZ.20.1000		1060/1250			1000/1650			345/495				150	4.980,-
TGZ.20.1200		950/1450			1200/2050			432/620				168	5.000,-
TGZ.20.1350		810/1750			1350/2350			500/750				184	5.200,-
<b>2-cilinder model</b>													
TGZ.25.1000	2500/600	1450/1150	1,0-2,5/600	II	1000/1650	161 x 57	150 x 45	340/500	774	188	5.050,-		
TGZ.25.1200		1200/1450			1200/2050			423/645				207	5.160,-
TGZ.25.1350		1000/1750			1350/2350			495/760				217	5.360,-
TGZ.35.1200	3500/500	1630/1450	3,0-3,5/500	III	1200/2050	161 x 57	150 x 45	403/613	879	216	5.420,-		
TGZ.35.1350		1390/1750						1350/2350				467/721	230
TGZ.40.1200	4000/500	1850/1450	3,5/600-4,0/500	III	1200/2050	161 x 57	150 x 45	406/619	879	219	6.460,-		
TGZ.40.1350		1550/1750						1350/2350				472/729	235
TGZ.48.1200	5000/600	2300/1450	4,5-5,0/600	III	1200/2050	161 x 62	150 x 50	405/605	879	240	7.380,-		
TGZ.48.1350		1900/1750						1350/2350				465/705	254

- 1 hydraulische functie
- Optie: aansluitslangen en koppelingen
- Standaard met makkelijk verwisselbare slijtstrippen en massieve vorkpunt om de onderhoudskosten te verminderen
- Slijtvaste mangaan strip onder de telescopische vorken (+6 mm) meerprijs 340,- Euro/paar, ISO II / III

- Pallet stop ISO II/III (zie pagina 186):  
A) 75 mm, op de vorkstaf: +250,- Euro  
B) 400 mm: +190,- Euro  
C) 850 mm: +420,- Euro  
Type B en C verminderen de bruikbare lengte met 50 mm
- Verschillende pallet stop posities op aanvraag
- Kleur: Donker grijs
- TGZ met lage bouwhoogte op aanvraag

- Versterkte onderhaken voor meer stabiliteit TGZ 17, 20 = 110 mm breed, TGZ 25-48 = 140 mm breed
- Meerprijs ISO B ophanging 350,- Euro (ISO II/III)

\*TGZ 17 is voorzien van flow divider ventiel.  
Installatie bij klant vereist

Let op: Standaard lastbeschermrek past niet in combinatie met TGZ.

## 1 cilinder model TGZ 17

- 1 cilinder per vork
- Synchronisatie door middel van flowdivider
- Lagere in- en uitschuifkracht wegens enkele zuigerstang
- Geschikt voor onbelast in- en uitschuiven
- Compacte bouw

## Enkele cilinder TGZ 20

- 1 cilinder per vork
- 100% gelijkloop
- Compact design en minder eigen gewicht
- In- en uitschuiven bij maximale belasting

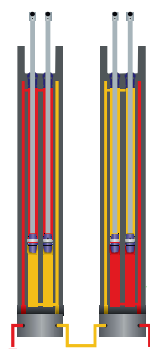

## Dubbele cilinder TGZ 25 - 60

- 2 cilinders per vork
- 100% gesynchroniseerde gelijkloop
- Krachtig in- en uitreachen
- In- en uitschuiven bij maximale belasting

**DURWEN**  
Voorzetapparatuur voor vorkheftrucks

meer dan 75 jaar ervaring

## Telescopische vorken

Voor diverse transport- en overslagtoepassingen zijn hydraulische **telescopische vorken TGZ** de optimale oplossing. Doordat de hydraulische telescopische vorken onder belasting in- en uit kunnen schuiven, kunnen bijvoorbeeld vrachtwagens van één zijde beladen en gelost worden. De telescopische vorken kunnen uitgerust worden met een palletaanslag. Telescopische vorken zijn niet geschikt om lasten te klemmen.

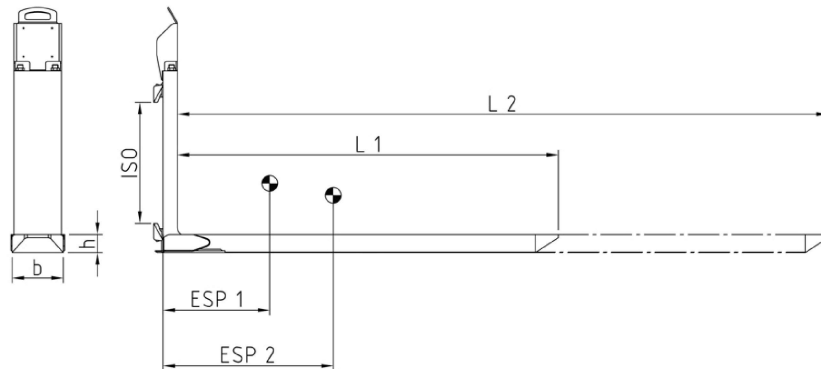

Type	Capaciteit kg/mm LC 1 mm	Capaciteit kg/mm LC 2 mm	Voor heftruck capaciteit ton/mm	ISO	In-/uit geschoven L1/L2 mm	Vorkdoorsnede b x h mm	Vorkrug B x V mm	H mm	ESP 1/ESP 2 mm	Gewicht set kg	Prijs per paar Euro
<b>2-cilinder model</b>											
TGZ.50.1200 TGZ.50.1350	5000/600	2300/1450 1900/1750	5,0/600	IV	1200/2050 1350/2350	161x62	150x50	1059	375/555 440/655	260 280	8.290,- 8.690,-
TGZ.60.1200 TGZ.60.1350	6000/600	3100/1450 2570/1750	6,0/600	IV	1200/2050 1350/2350	215x69	200x50	1059	390/605 450/720	375 405	9.080,- 9.470,-
TGZ.80.1200 TGZ.80.1350	8000/600	4100/1450 3400/1750	8,0/600	IV	1200/2050 1350/2350	215x79	200x60	1059	395/595 460/700	440 475	11.850,- 12.540,-
<b>4-cilinder model</b>											
TGZ.100.1200* TGZ.100.1350*	10000/600	4600/1450 3800/1750	10,0/600	IV	1200/2050 1350/2350	330x62	320x50	1059	365/550 430/650	555 590	op aanvraag

- 1 hydraulische functie
- Optie: aansluitslangen en koppelingen
- Standaard met makkelijk verwisselbare slijtstrippen en massieve vorkpunt om de onderhoudskosten te verminderen
- Slijtvaste mangaan strip onder de telescopische vorken (+6 mm) meerprijs 440,- Euro/paar, ISO IV

- Pallet stop ISO II/III (zie pagina 186):  
A) 75 mm, op de vorkslaf: +280,- Euro  
B) 400 mm: +220,- Euro  
C) 850 mm: +480,- Euro  
Type B en C verminderen de bruikbare lengte met 50 mm
- Verschillende pallet stop posities op aanvraag
- Kleur: Donker grijs

- TGZ met lage bouwhoogte op aanvraag

\*houd rekening met de vorksectie bij de keuze van pallets of laadschema

Let op: Standaard lastbeschermrek past niet in combinatie met TGZ.

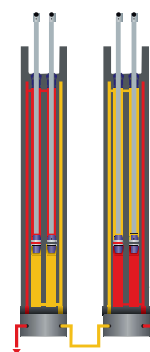
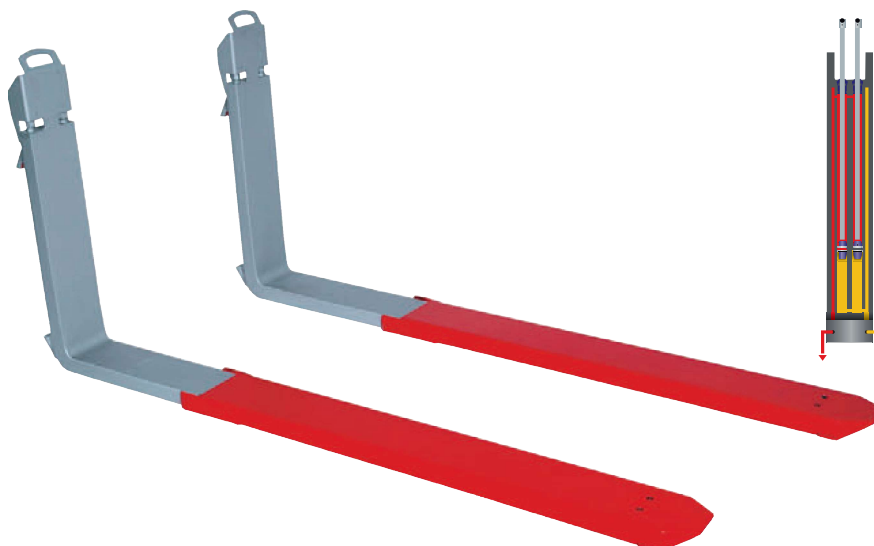

### Dubbele cilinder TGZ 25 - 80

- 2 cilinders per vork
- 100% gesynchroniseerde gelijkloop
- Krachtig in- en uitreachen
- In- en uitschuiven bij maximale belasting

# Telescopische vorken

**RZV-TGZ**  
**ISO II/III**

Met vorkenversteller, zonder sideshift

**Het model RZV-TGZ** is een combinatie van een vorkenversteller en telescopische vorken. Dit apparaat geeft u de mogelijkheid om snel, efficiënt en kostenbesparend goederen te laden en te lossen vanaf één zijde van de vrachtwagen. Met de vorkenversteller kan een diversiteit van palletmaten opgenomen worden die in een logistiek proces voorkomen. De telescoopvorken gaan 100% gelijk in- en uitschuiven. De vorkslaf heeft standaard 2 mm slijtstrip uit mangaan staal voor langere levensduur.

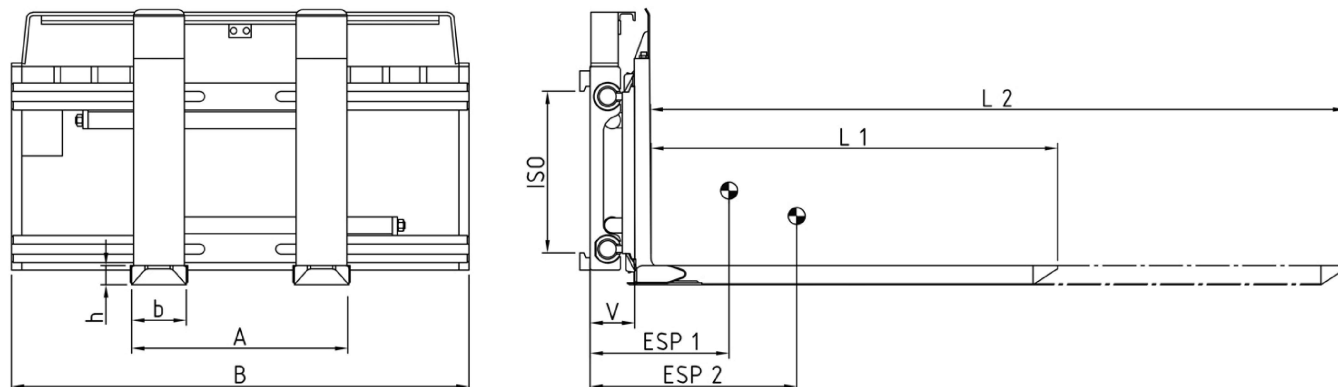

Type	Capaciteit kg/mm LC 1 mm	Capaciteit kg/mm LC 2 mm	Voor heftruck capaciteit ton/mm	ISO	B mm	A mm	In-/uit geschoven L1/L2 mm	Vorkdoorsnede b x h mm	Vorkrug B x V mm	V mm	ESP 1/2 mm	Gewicht kg	Prijs Euro
RZV-TGZ.20.1200 RZV-TGZ.20.1350	2000/500	950/1450 810/1750	1,0-2,0/500	II A	1040	500-1130	1200/2050 1350/2350	131x57	120x45	126	320/425 365/500	326 340	10.750,- 10.820,-
RZV-TGZ.25.1200	2500/600	1200/1450	2,0- 2,5/600	II A	1040 1150	530-1160 530-1270	1200/2050	161x57	150x45	126	340/465 330/455	365 372	10.930,- 11.000,-
RZV-TGZ.25.1350	2500/600	1000/1750	2,0- 2,5/600	II A	1040 1150	530-1160 530-1270	1350/2350	161x57	150x45	126	390/545 380/535	380 388	10.990,- 11.090,-
RZV-TGZ.35.1200	3500/500	1630/1450	3,0- 3,5/500	III A	1040 1150	510-1140 510-1250	1200/2050	161x57	150x45	138	320/430 320/425	406 415	11.520,- 11.590,-
RZV-TGZ.35.1350	3500/500	1390/1750	3,0- 3,5/500	III A	1040 1150	510-1140 510-1250	1350/2350	161x57	150x45	138	365/505 360/500	425 430	11.710,- 11.790,-
RZV-TGZ.40.1200	4000/500	1850/1450	3,5/600- 4,0/500	III A	1150 1350	510-1250 510-1450	1200/2050	161x57	150x45	153	300/400 290/390	458 476	12.990,- 13.150,-
RZV-TGZ.40.1350	4000/500	1550/1750	3,5/600- 4,0/500	III A	1150 1350	510-1250 510-1450	1350/2350	161x57	150x45	153	340/465 335/455	474 492	13.220,- 13.370,-
RZV-TGZ.45.1200 RZV-TGZ.45.1350	5000/600	2300/1450 1900/1750	4,0- 5,0/600	III A	1350	510-1450	1200/2050 1350/2350	161x62	150x50	153	310/405 350/470	500 518	14.130,- 14.410,-

- 2 hydraulische functies vereist
- Inclusief aansluitslangen en koppelingen
- Standaard met beschermbeugel met geïntegreerde slanggeleiding
- Standaard met makkelijk verwisselbare slijtstrippen en massieve vorkpunt om de onderhoudskosten te verminderen
- Optie: slijtstrip 6 mm mangaan + 340 Euro / set, ISO II/III Standaard met TGZ ISO 2328 vorken
- Geschroefde vorken: 740 Euro/ set (ander boorpatroon, op aanvraag)
- Pallet stop ISO II/III (zie pagina 186):
  - A) 75 mm, op de vorkslaf: + 250,- Euro
  - B) 400 mm: + 190,- Euro
  - C) 850 mm: + 420,- Euro
 Type B en C verminderen de bruikbare lengte met 50 mm
- Verschillende pallet stop posities op aanvraag
- Meerprijs elektromagneetventiel 1.080,- Euro (12V, 24V, 48V, 80V - voltage bij bestelling opgeven)
- Meerprijs ISO B ophanging Euro 350,- (ISO II/III)

## Telescopische vorken

Met vorkenversteller, zonder sideshift

**Het model RZV-S-TGZ** is een combinatie van een vorkenversteller en telescopische vorken. Dit apparaat geeft u de mogelijkheid om snel, efficiënt en kostenbesparend goederen te laden en te lossen vanaf één zijde van de vrachtwagen. Met de vorkenversteller kan een diversiteit van palletmaten opgenomen worden die in een logistiek proces voorkomen. De telescoopvorken gaan 100% gelijk in- en uitschuiven. De vorkslof heeft standaard 2 mm slijtstrip uit mangaan staal voor langere levensduur.

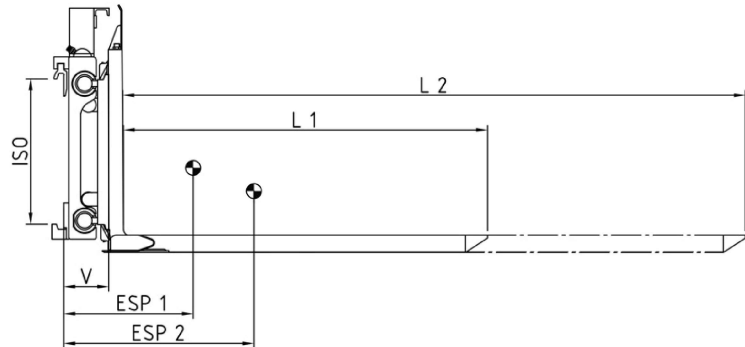
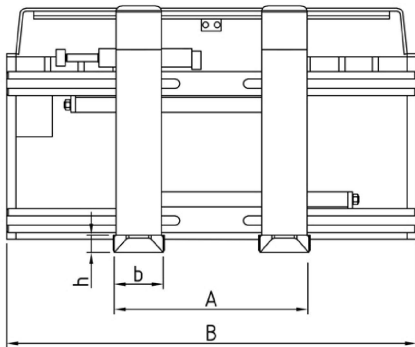

Type	Capaciteit kg/mm LC 1 mm	Capaciteit kg/mm LC 2 mm	Voor heftruck capaciteit ton/mm	ISO	B mm	A mm	In-/uit geschoven L1/L2 mm	Vorkdoors nede b x h mm	Vorkrug B x V mm	Sideshift mm	V mm	ESP 1/2 mm	Gewicht kg	Prijs Euro			
RZV-S-TGZ.20.1200	2000/500	950/1450	1,0-2,0/500	II	1040	500-1130	1200/2050	131 x 57	120x45	+/- 100	142	315/415	348	11.330,-			
RZV-S-TGZ.20.1350															810/1750	1350/2350	360/485
RZV-S-TGZ.22.1200	2000/500	950/1450	1,0-2,0/500		1040	530-1160	1200/2050	161 x 57	150x45			340/455	382	11.520,-			
RZV-S-TGZ.22.1350															810/1750	1350/2350	330/445
RZV-S-TGZ.25.1200	2500/600	1200/1450	2,0- 2,5/600		1040	530-1160	1200/2050	161 x 57	150x45			385/535	400	11.590,-			
RZV-S-TGZ.25.1350															1000/1750	1350/2350	380/525
															335/455	384	11.520,-
															330/445	392	11.650,-
															385/530	400	11.590,-
															380/525	410	11.730,-

- 3 hydraulische functies vereist
- Optie: aansluitlangen en koppelingen
- Standaard met beschermbeugel met geïntegreerde slanggeleiding
- Standaard met makkelijk verwisselbare slijtstrippen en massieve vorkpunt om de onderhoudskosten te verminderen
- Opties: slijtstrip 6 mm mangaan + 340,- Euro / set , ISO II

- Standaard met TGZ ISO 2328 vorken
- Geschroefde vorken: 740,- Euro/ set (ander boorpatroon, op aanvraag)
- Pallet stop, ISO II (zie pagina 186)
  - a) 75 mm, op de vorkslof : +250,- Euro
  - b) 400 mm : +190,- Euro
  - c) 850 mm : +420,- Euro
- Type B en C verminderen de bruikbare lengte met 50 mm
- Verschillende pallet stop posities op aanvraag
- Meerprijs elektromagneetventiel 1.080,- Euro (12 V, 24 V, 48 V, 80 V - voltage bij bestelling opgeven)
- Meerprijs ISO B ophanging 350,- Euro (ISO II)

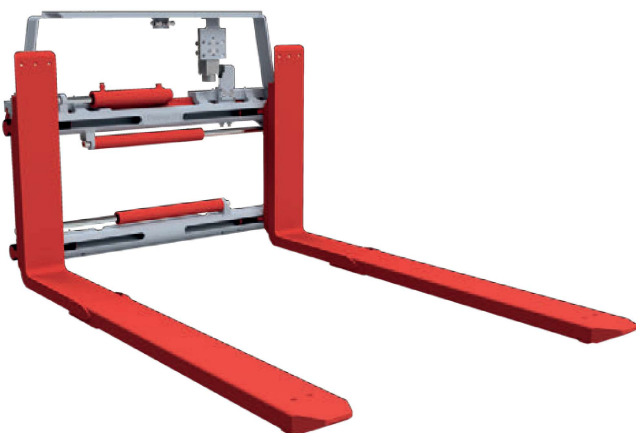

# Telescopische vorken

## RZV-S-TGZ ISO III

Met vorkenversteller, zonder sideshift

**Het model RZV-S-TGZ** is een combinatie van een vorkenversteller en telescopische vorken. Dit apparaat geeft u de mogelijkheid om snel, efficiënt en kostenbesparend goederen te laden en te lossen vanaf één zijde van de vrachtwagen. Met de vorkenversteller kan een diversiteit van palletmaten opgenomen worden die in een logistiek proces voorkomen. De telescoopvorken gaan 100% gelijk in- en uitschuiven. De vorkslaf heeft standaard 2 mm slijtstrip uit mangaan staal voor langere levensduur.

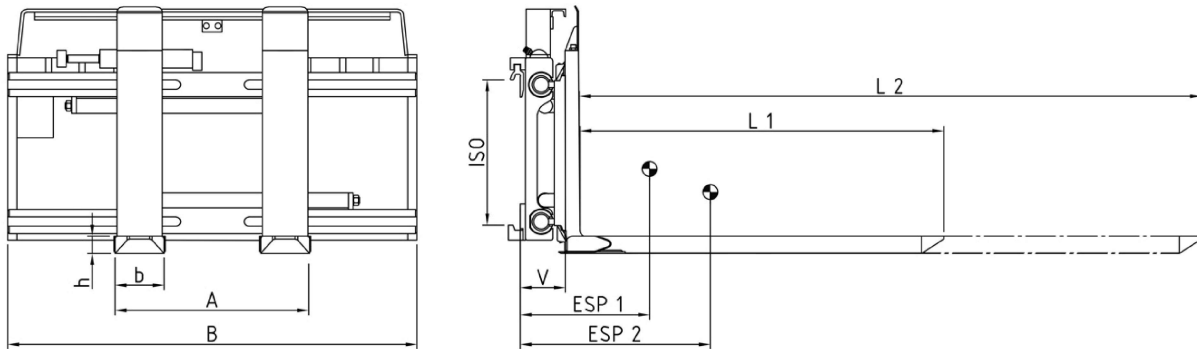

Type	Capaciteit kg/mm LC 1 mm	Capaciteit kg/mm LC 2 mm	Voor hef- truck capaciteit ton/mm	ISO	B mm	A mm	In-/uit geschoven L1/L2 mm	Vork- doorsnede b x h mm	Vorkrug B x V mm	Sideshift mm	V mm	ESP 1/2 mm	Gewicht kg	Prijs Euro
RZV-S-TGZ.35.1200	3500/500	1630/1450	3,0- 3,5/500	III	1040 1150	510-1140 510-1250	1200/2050	161x57	150x45	+/- 100	152	325/430 320/425	420 430	12.200,- 12.280,-
RZV-S-TGZ.35.1350	3500/500	1390/1750	3,0- 3,5/500		1040 1150	510-1140 510-1250	1350/2350	161x57	150x45		152	370/505 360/495	438 445	12.410,- 12.490,-
RZV-S-TGZ.40.1200	4000/500	1850/1450	3,5/600- 4,0/500		1150 1350	510-1250 510-1450	1200/2050	161x57	150x45		168	305/405 295/390	470 494	13.860,- 14.070,-
RZV-S-TGZ.40.1350	4000/500	1550/1750	3,5/600- 4,0/500		1150 1350	510-1250 510-1450	1350/2350	161x57	150x45		168	350/470 335/450	488 510	14.070,- 14.310,-
RZV-S-TGZ.45.1200	5000/600	2300/1450	4,0- 5,0/600		1350	510-1450	1200/2050	161x62	150x45		168	310/400	516	15.060,-
RZV-S-TGZ.45.1350							1350/2350					350/470	536	15.330,-

- 3 hydraulische functies vereist
- Optie: aansluitlangen en koppelingen
- Standaard met beschermbeugel met geïntegreerde slanggeleiding
- Standaard met makkelijk verwisselbare slijtstrippen en massieve vorkpunt om de onderhoudskosten te verminderen
- Opties: slijtstrip 6 mm mangaan + 340,- Euro / set, ISO III
- Standaard met TGZ ISO 2328 vorken
- Geschroefde vorken: 740,- Euro / set (ander boorpatroon, op aanvraag)
- Pallet stop ISO III (zie pagina 186):
  - A) 75 mm, op de vorkslaf: + 250,- Euro
  - B) 400 mm: + 190,- Euro
  - C) 850 mm: + 420,- Euro
 Type B en C verminderen de bruikbare lengte met 50 mm
- Verschillende pallet stop posities op aanvraag
- Meerprijs elektromagneetventiel 1.080,- Euro (12 V, 24 V, 48 V, 80 V - voltage bij bestelling opgeven)
- Meerprijs ISO B ophanging 350,- Euro (ISO III)

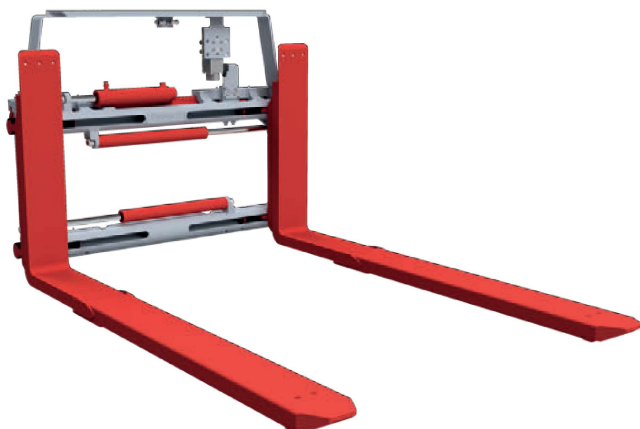

# Telescopische vorken

**RZV-S-TGZ**  
**ISO IV**

Met vorkenversteller, zonder sideshift

**Het model RZV-S-TGZ** is een combinatie van een vorkenversteller en telescopische vorken. Dit apparaat geeft u de mogelijkheid om snel, efficiënt en kostenbesparend goederen te laden en te lossen vanaf één zijde van de vrachtwagen. Met de vorkenversteller kan een diversiteit van palletmaten opgenomen worden die in een logistiek proces voorkomen. De telescoopvorken gaan 100% gelijk in- en uitschuiven. De vorkslof heeft standaard 2 mm slijtstrip uit mangaan staal voor langere levensduur.

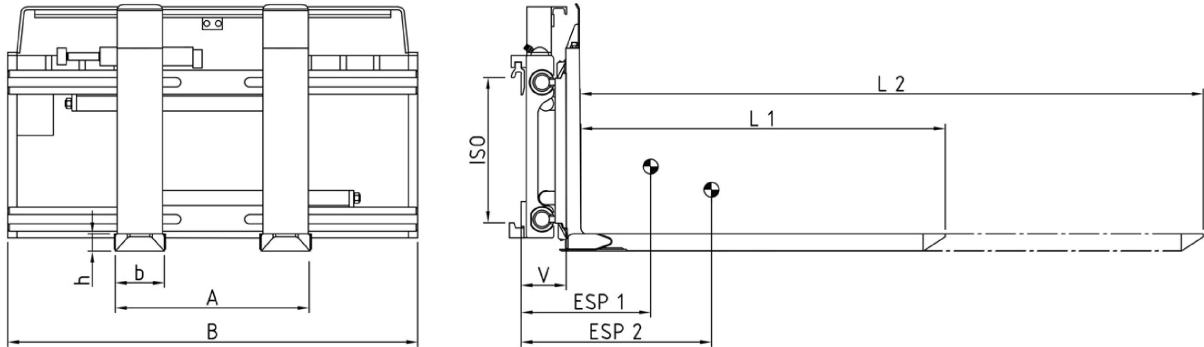

Type	Capaciteit kg/mm LC 1 mm	Capaciteit kg/mm LC 2 mm	Voor heftruck capaciteit ton/mm	ISO	B mm	A mm	In-/uit geschoven L1/L2 mm	Vorkdoorsnede b x h mm	Vorkrug B x V mm	Sideshift mm	V mm	ESP 1/2 mm	Gewicht kg	Prijs Euro
RZV-S-TGZ.50.1200	5000/600	2300/1450	5,0/600	IV	1350	510-1450	1200/2050	161x62	150x50	+/- 100	180	270/345	640	17.770,-
1350/2350							305/400					18.180,-		
RZV-S-TGZ.60.1200	6000/600	3100/1450	6,0/600		1460	625-1625	1200/2050	215x69	200x50	+/- 160	190	280/365	935	20.300,-
1860												275/355		21.220,-
RZV-S-TGZ.60.1350	6000/600	2570/1750	6,0/600	1460	625-1625	1350/2350	215x69	200x50	+/- 160	190	315/425	965	20.710,-	
1860											305/415		21.650,-	

- 3 hydraulische functies vereist
- Optie: aansluitslangen en koppelingen
- Standaard met beschermbeugel met geïntegreerde slanggeleiding
- Standaard met makkelijk verwisselbare slijtstrippen en massieve vorkpunt om de onderhoudskosten te verminderen

- Opties: slijtstrip 6 mm mangaan + 440 Euro / set, ISO IV
- Standaard met TGZ ISO 2328 vorken
- Geschroefde vorken: 740 Euro/ set (ander boorpatroon, op aanvraag)
- Pallet stop, ISO II/III (zie pagina 186):
  - A) 75 mm, op de vorkslof: +280 Euro
  - B) 400 mm: +220 Euro
  - C) 850 mm: +480 Euro
 Type B en C verminderen de bruikbare lengte met 50 mm
- Verschillende pallet stop posities op aanvraag
- Meerprijs elektromagneetventiel 1.080,- Euro (12 V, 24 V, 48 V, 80 V-voltage bij bestelling opgeven)
- Meerprijs ISO B ophanging 410,- Euro (ISO IV)

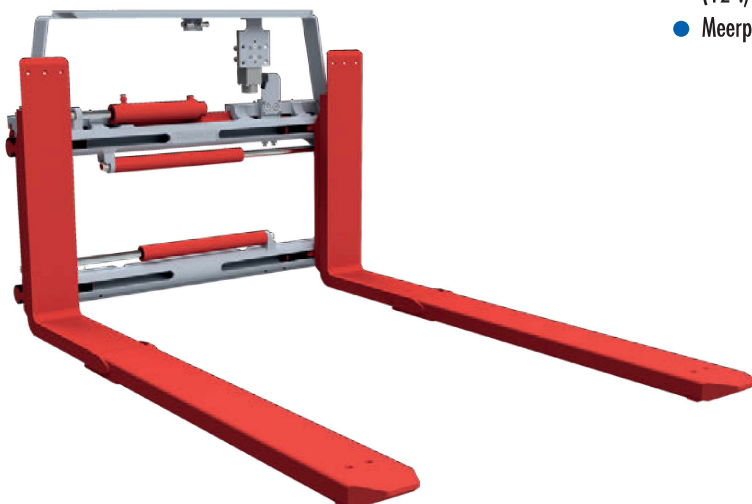

**DURWEN**  
Voorzetapparatuur voor vorkheftrucks

meer dan 75 jaar ervaring