

Telescopische vorken

RZV-TGZ
ISO II/III

Met vorkenversteller, zonder sideshift

Het model RZV-TGZ is een combinatie van een vorkenversteller en telescopische vorken. Dit apparaat geeft u de mogelijkheid om snel, efficiënt en kostenbesparend goederen te laden en te lossen vanaf één zijde van de vrachtwagen. Met de vorkenversteller kan een diversiteit van palletmaten opgenomen worden die in een logistiek proces voorkomen. De telescoopvorken gaan 100% gelijk in- en uitschuiven. De vorkslaf heeft standaard 2 mm slijtstrip uit mangaan staal voor langere levensduur.

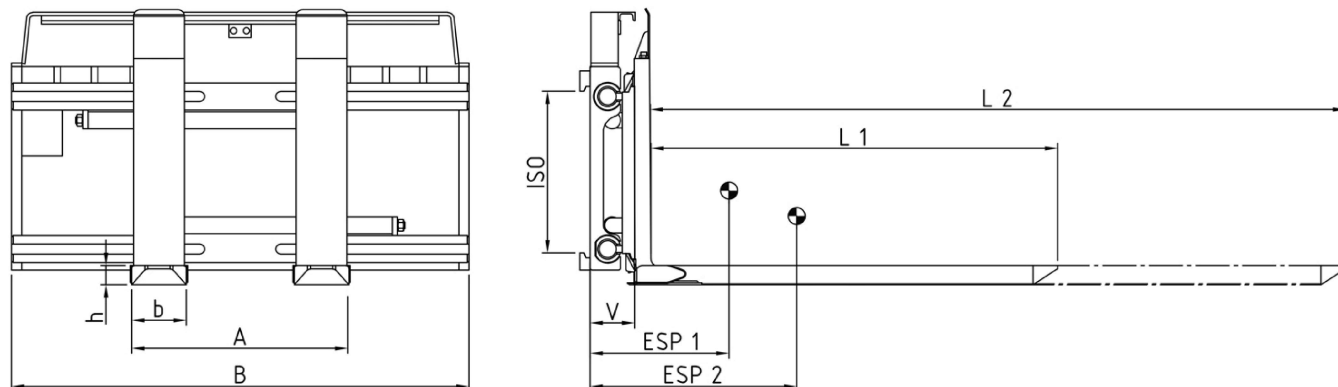

Type	Capaciteit kg/mm LC 1 mm	Capaciteit kg/mm LC 2 mm	Voor heftruck capaciteit ton/mm	ISO	B mm	A mm	In-/uit geschoven L1/L2 mm	Vorkdoorsnede b x h mm	Vorkrug B x V mm	V mm	ESP 1/2 mm	Gewicht kg	Prijs Euro
RZV-TGZ.20.1200 RZV-TGZ.20.1350	2000/500	950/1450 810/1750	1,0-2,0/500	II A	1040	500-1130	1200/2050 1350/2350	131x57	120x45	126	320/425 365/500	326 340	10.750,- 10.820,-
RZV-TGZ.25.1200	2500/600	1200/1450	2,0- 2,5/600	II A	1040 1150	530-1160 530-1270	1200/2050	161x57	150x45	126	340/465 330/455	365 372	10.930,- 11.000,-
RZV-TGZ.25.1350	2500/600	1000/1750	2,0- 2,5/600	II A	1040 1150	530-1160 530-1270	1350/2350	161x57	150x45	126	390/545 380/535	380 388	10.990,- 11.090,-
RZV-TGZ.35.1200	3500/500	1630/1450	3,0- 3,5/500	III A	1040 1150	510-1140 510-1250	1200/2050	161x57	150x45	138	320/430 320/425	406 415	11.520,- 11.590,-
RZV-TGZ.35.1350	3500/500	1390/1750	3,0- 3,5/500	III A	1040 1150	510-1140 510-1250	1350/2350	161x57	150x45	138	365/505 360/500	425 430	11.710,- 11.790,-
RZV-TGZ.40.1200	4000/500	1850/1450	3,5/600- 4,0/500	III A	1150 1350	510-1250 510-1450	1200/2050	161x57	150x45	153	300/400 290/390	458 476	12.990,- 13.150,-
RZV-TGZ.40.1350	4000/500	1550/1750	3,5/600- 4,0/500	III A	1150 1350	510-1250 510-1450	1350/2350	161x57	150x45	153	340/465 335/455	474 492	13.220,- 13.370,-
RZV-TGZ.45.1200 RZV-TGZ.45.1350	5000/600	2300/1450 1900/1750	4,0- 5,0/600	III A	1350	510-1450	1200/2050 1350/2350	161x62	150x50	153	310/405 350/470	500 518	14.130,- 14.410,-

- 2 hydraulische functies vereist
- Inclusief aansluitslangen en koppelingen
- Standaard met beschermbeugel met geïntegreerde slanggeleiding
- Standaard met makkelijk verwisselbare slijtstrippen en massieve vorkpunt om de onderhoudskosten te verminderen
- Optie: slijtstrip 6 mm mangaan + 340 Euro / set, ISO II/III Standaard met TGZ ISO 2328 vorken
- Geschroefde vorken: 740 Euro/ set (ander boorpatroon, op aanvraag)
- Pallet stop ISO II/III (zie pagina 186):
 - A) 75 mm, op de vorkslaf: + 250,- Euro
 - B) 400 mm: + 190,- Euro
 - C) 850 mm: + 420,- Euro
 Type B en C verminderen de bruikbare lengte met 50 mm
- Verschillende pallet stop posities op aanvraag
- Meerprijs elektromagneetventiel 1.080,- Euro (12V, 24V, 48V, 80V - voltage bij bestelling opgeven)
- Meerprijs ISO B ophanging Euro 350,- (ISO II/III)