

Reachtruck vorkenspreider

ZVP-TGZ

Met telescoopvorken, geen sideshift en groot openingsbereik

Het model ZVP-TGZ is een combinatie van een vorkenspreider met verstelling van de vorken tot buiten het frame en telescopische vorken. Dit apparaat geeft u de mogelijkheid om snel, efficiënt en kostenbesparend brede lasten te laden en te lossen vanaf één zijde van de vrachtwagen. Met de vorkenspreider kan een diversiteit van palletmaten opgenomen worden die in een logistiek proces voorkomen. De telescopische vorken hebben een 100% gelijkloop. De vorkslof heeft standaard 2 mm slijtstrip uit mangaan staal voor langere levensduur. Klemmen is bij dit apparaat niet toegestaan. Dit model is door het smalle frame geschikt voor de montage op reachtrucks.

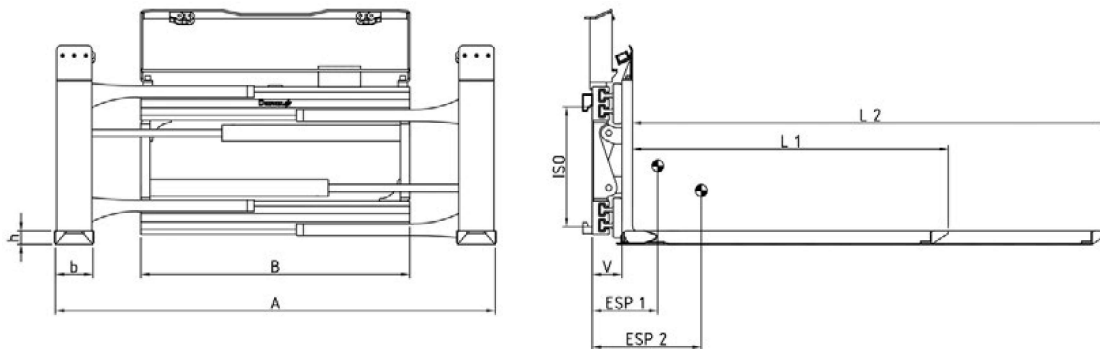

Type	Capaciteit kg/mm LC 1 mm	Capaciteit kg/mm LC 2 mm	Voor heftruck capaciteit ton/mm	ISO	B mm	A mm	In-/uit geschoven L1/L2 mm	Vorkdoorsnede b x h mm	Vorkrug B x V mm	V mm	ESP 1/2 mm	Gewicht kg	Prijs Euro
ZVP-TGZ.20.1200	2000/600	950/1450	2,0/600	II	720	560 - 1420	1200/2050	131x57	120x45	131	283/363	427	13.770,-
					750	560 - 1450					280/360	430	13.790,-
					800	560 - 1500					275/355	435	13.840,-
					880	560 - 1580					270/350	443	13.910,-
ZVP-TGZ.20.1350	2000/600	810/1750	2,0/600		720	560 - 1420	1350/2350	131x57	120x45		328/428	420	14.020,-
					750	560 - 1450					325/425	437	14.050,-
					800	560 - 1500					320/420	442	14.090,-
					880	560 - 1580					315/415	450	14.150,-
ZVP-TGZ.25.1200	2500/600	1200/1450	2,5/600		720	560 - 1450	1200/2050	161x57	150x45		268/363	472	14.070,-
					750	560 - 1480					265/360	475	14.090,-
					800	560 - 1530					260/355	480	14.130,-
					880	560 - 1610					255/350	488	14.190,-
ZVP-TGZ.25.1350	2500/600	1000/1750	2,5/600		720	560 - 1450	1350/2350	161x57	150x45		318/438	488	14.320,-
					750	560 - 1480					315/435	491	14.350,-
					800	560 - 1530					310/430	496	14.380,-
					880	560 - 1610					305/425	504	14.440,-

- 2 hydraulische functies vereist (3 hydraulische functies met ventielgestuurde sideshift)
- Optie: aansluitlangen en koppelingen
- Standaard met beschermbeugel met geïntegreerde slanggeleiding
- Standaard met makkelijk verwisselbare slijtstrippen en massieve vorkpunt om de onderhoudskosten te verminderen
- Slijtvaste mangaanstrips onder de verlengvorken (+ 6 mm) meerprijs 340,- Euro/Paar ISO II
- Standaard met TGZ ISO 2328 vorken
- Verschillende pallet stop posities op aanvraag
- Meerprijs ventielgestuurde sideshift 150,- Euro
- Pallet stop, ISO II (zie pagina 186):
 - A) 75 mm, op de vorkslof: + 250,- Euro
 - B) 400 mm: + 190,- Euro
 - C) 850 mm: + 420,- Euro
 Type B en C verminderen de bruikbare lengte met 50 mm
- Meerprijs elektromagneetventiel 1.080,- Euro (12 V, 24 V, 48 V, 80 V - voltage bij bestelling opgeven)
- Spacer kit : 720,- Euro (Voorbouwmaat verhoging in stappen tot max. 50 mm)
- Meerprijs ISO B ophanging 350,- Euro (ISO II)

Belangrijke opmerking: De reachtruck moet voorzien zijn van een preventie-systeem dat voorkomt dat de vorken of het frame van de vorkenversteller delen van de reachtruck kunnen raken indien deze bewegen. Dit betekent meestal dat de vorkenverstelling (en sideshift) afgesloten worden indien de vorkenversteller zich tussen de steunpoten van de reachtruck bevindt. Het reachtruck vorkenbord moet overeenkomen met de ophanging van het voorzetapparaat. Een spacer kit is beschikbaar om de voorbouwmaat van het apparaat met maximaal 50 mm te vergroten zodat de vorkenversteller de reachtruck niet raakt in werking.



DURWEN
Voorzetapparatuur voor vorkheftrucks

meer dan 75 jaar ervaring