

Meervoudige vorkenversteller

VDPK-C
VDRPK-C

Met pantograaf voor 2/1 en 3/2/1 pallethandlers

De meervoudige palletvorkenversteller met pantograaf is in staat om vrachtwagens van één zijde te laden en te lossen. Daarnaast heeft het voorzetapparaat alle voordelen van de meervoudige vorkversteller zoals sideshift, slanke vorken, opname van meerdere pallets en de mogelijkheid om deze van en naar elkaar toe te bewegen. De slag van de pantograaf is voldoende voor de standaard vrachtwagenbreedte van 2400 mm.

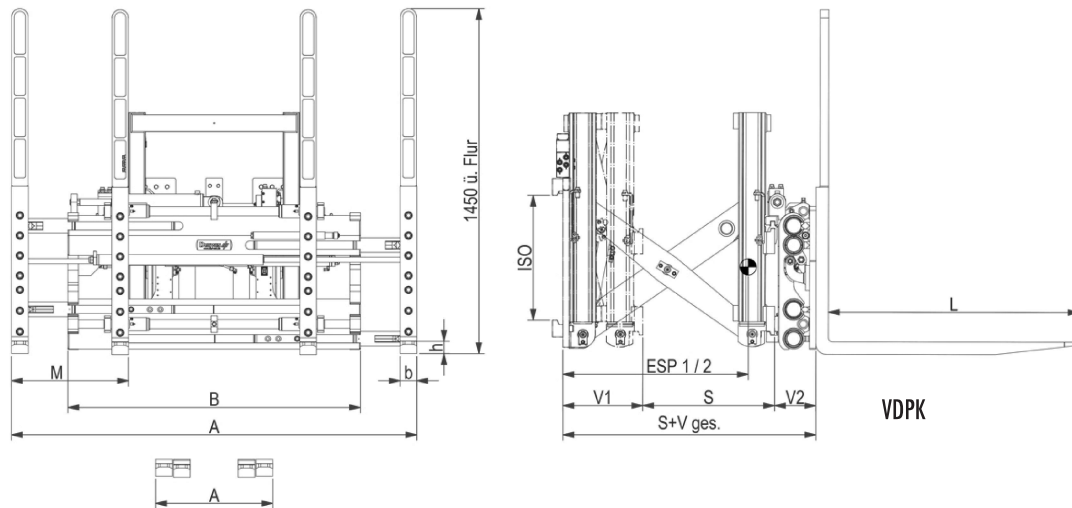

Meervoudige vorkverstellers met pantograaf - 1 of 2 pallets

Type	Capaciteit kg/mm LSP	Voor heftruck capaciteit ton/mm	ISO	B mm	A mm	M mm	b x h x l mm	Slag S mm	Sideshift mm	V1+V2 LLC mm	ESP I COG I mm	ESP II COG II mm	Gewicht kg	Prijs Euro
VDPK 25-C	2400/600	3,5/500	II/III	1200	560-1940	560	80x40x1200	620	+/- 100	520	340	870	970	26.400,-
VDPK 45-C	2600/600	4,5-5,0/600	III				80x50x1200	650		545	365	820	1190	27.340,-
VDPK 50-C	2600/600	5,0/600	IV				80x50x1200	650		545	365	820	1210	28.360,-

Meervoudige vorkverstellers met pantograaf - 1, 2 of 3 pallets

Type	Capaciteit kg/mm LSP	Voor heftruck capaciteit ton/mm	ISO	B mm	A mm	M mm	b x h x l mm	Slag S mm	Sideshift mm	V1+V2 LLC mm	ESP I COG I mm	ESP II COG II mm	Gewicht kg	Prijs Euro
VDRPK 45-C	3000/600	5,0/600	III	1550	560-2285	510/560	60x50x1200	650	+/- 125	553	400	680	1395	41.100,-
VDRPK 60-C	3800/600	6,0/600	IV							553	440	720	1455	43.050,-
VDRPK 70-C	3900/600	7,0/600	IV							553	455	735	1485	43.670,-
VDRPK 80-C	4500/600	8,0/600	IV							600	370	760	1880	Op aanvraag

- 3 hydraulische functies vereist
- Optie: aansluitlangen en koppelingen
- Standaard met separate sideshift
- Meerprijs elektromagneetventiel 1.080,- Euro (12 V, 24 V, 48 V, 80 V - voltage bij bestelling opgeven)



Meerprijs automatisch smeersysteem
VDPK-C 780,- Euro
VDRPK-C 390,- Euro

- Optie: doorzicht lastbeschermrek
ISO II/III 250,- Euro ISO IV niet beschikbaar

Meervoudige vorkenversteller met pantograaf



COG 1 = ingeschoven
COG 2 = uitgeschoven

DURWEN
Voorzetapparatuur voor vorkheftrucks

meer dan 75 jaar ervaring

Pantograaf

VGT/VGT-S

De pantograaf type VGT maakt een hoge goederenomslag mogelijk doordat vrachtwagens van één zijde te laden en te los-sen zijn. De stabiele constructie maakt een veilig uit- en inschuiven met opgenomen last mogelijk. Aan het vorkenbord aan de voorzijde kunnen standaard vorken volgens ISO 2328 gemonteerd worden. De slag van de pantograaf is vol-doende voor de standaard vrachtwagenbreedte van 2.400 mm.

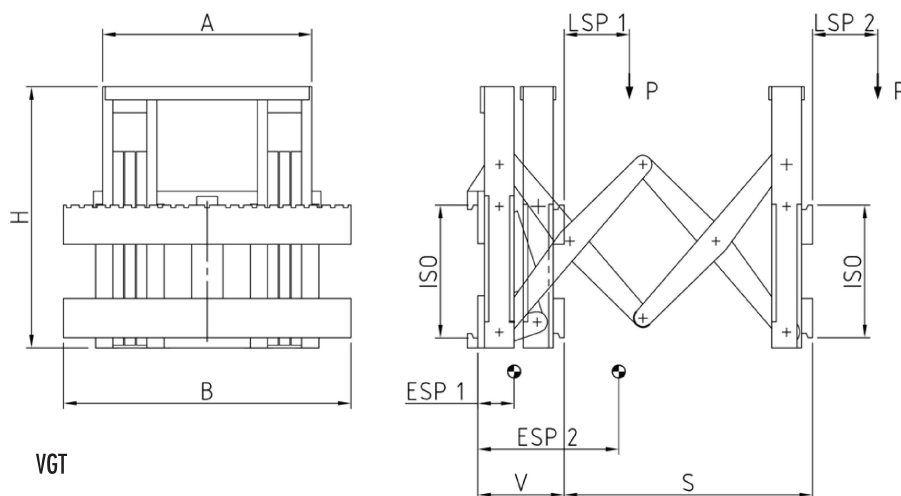

VGT

Zonder sideshift

Type	Capaciteit in kg LSP 1 mm	Capaciteit uit kg LSP 2 mm	Voor heftruck capaciteit ton/mm	ISO truck-zijde/voorzijde	B mm	A mm	H mm	Slag E mm	V mm	ESP 1 mm	ESP 2 mm	Gewicht kg	Prijs Euro
VGT 25	2500/600	1150/1450	2,5/600	II	980	800	1000	950	340	154	546	605	15.870,-
VGT 35	3500/600	1300/1450	3,0-3,5/600	III	1100	800	1000	950	348	164	610	655	16.230,-

- 1 hydraulische functie
- Ook met slag 1.200 mm leverbaar
- Optie: aansluitslangen en koppelingen
- Levering zonder vorken

Met separate sideshift

Type	Capaciteit in kg LSP 1 mm	Capaciteit uit kg LSP 2 mm	Voor heftruck capaciteit ton/mm	ISO truck-zijde/voorzijde	B mm	A mm	H mm	Slag E mm	Sideshift mm	V mm	ESP 1 mm	ESP 2 mm	Gewicht kg	Prijs Euro
VGT 25-S	2500/600	1150/1450	2,5/600	II	980	800	1000	950	+/- 100	355	150	620	668	17.220,-
VGT 35-S	3500/600	1300/1450	3,0-3,5/600	III	1100	800	1000	950	+/- 100	360	165	635	695	17.980,-

- 2 hydraulische functie
- Optie: aansluitslangen en koppelingen
- Ook met slag 1.200 mm leverbaar
- Levering zonder vorken

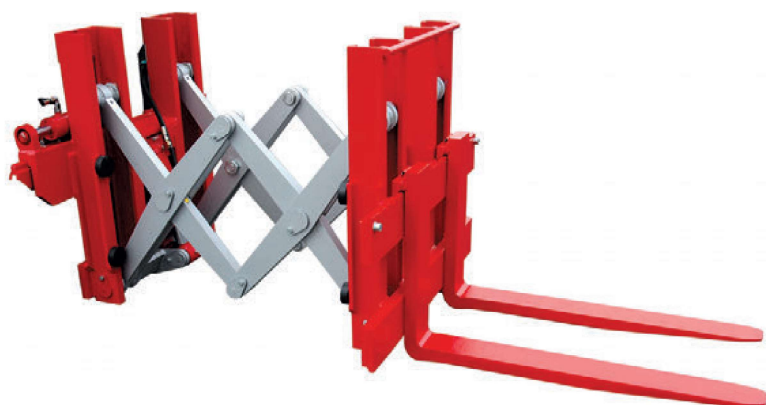

Met optie ISO 2328 vorken

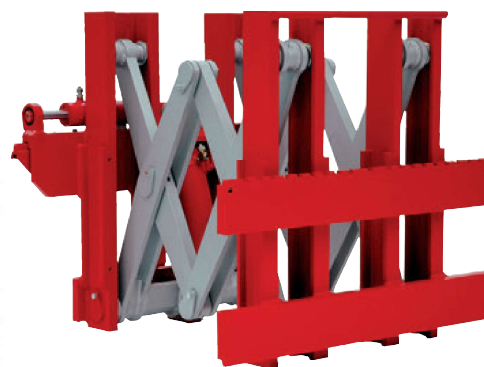

Met optie separate sideshift

DURWEN
Voorzetapparatuur voor vorkheftrucks

meer dan 75 jaar ervaring